



EAC

ATLANTIS HM ErP

ПОСОБИЕ ПО УСТАНОВКЕ И УХОДУ



RUS

ИНСТРУКЦИИ ДЛЯ УСТАНОВЩИКА

СОДЕРЖАНИЕ

1	ОПИСАНИЕ ОБОРУДОВАНИЯ.....	стр.	4
2	УСТАНОВКА.....	стр.	12
3	ТЕХНИЧЕСКИЕ ХАРАКТЕРИСТИКИ.....	стр.	26
4	ИСПОЛЬЗОВАНИЕ И УХОД	стр.	33

СООТВЕТСТВИЕ

Наша компания заявляет, что котлы **ATLANTIS HM ErP** соответствуют основным требованиям следующих Директив:

- Директива по Продуктивности 92/42/СЕЕ
- Регламент газа 2016/426/СЕ
- Директива по Электромагнитной Совместимости 2014/30/UE (ТРТС 020/2011)
- Директива по Низкому Напряжению 2014/35/UE (ТРТС 004/2011)
- Директива по Экосовместимому Проектированию 2009/125/СЕ
- Регламент (UE) N. 813/2013 - 811/2013
- Energy Labelling 2010/30/СЕ

ВНИМАНИЕ

Перед выполнением первого включения котла необходимо провести следующие проверки:

- Проверьте, чтобы в непосредственной близости от котла не находилось легковоспламеняющихся жидкостей и материалов.
- Убедитесь, что электрические подключения правильны и провод заземлен.
- Откройте газовый кран и проверьте крепления на надежность, в том числе зажим горелки.
- Убедитесь, что выбранный тип газа пригоден для эксплуатации котла.
- Проверьте, чтобы труба была правильно смонтирована и вывод дыма не был ничем ограничен.
- Убедитесь, чтобы все имеющиеся заслонки были открыты.
- Удостоверьтесь, что система заполнена водой, а перед этим была осуществлена ее продувка.
- Проверьте, чтобы циркулятор не был заблокирован.
- Продуйте находящийся в газовом трубопроводе воздух при помощи воздушного клапана давления, расположенного у входа газовой заслонки.
- Установщик должен обучить пользователя функционированию котла и защитных устройств.

Fonderie Sime S.p.A. снимает с себя ответственность за возможные опiski или опечатки и оставляет за собой право без предварительного уведомления вносить изменения в свою техническую и коммерческую документацию.



1 ОПИСАНИЕ АППАРАТА

1.1 ВВЕДЕНИЕ

ATLANTIS HM ErP входят в группу конденсационных аппаратов с предварительным смешением, работающих по технологии микропроцессора для контроля и

управления рабочими функциями. Широкий спектр модуляции тепловой мощности (от 10% до 100%) укорачивает цикл включения и отключения, а при присоединении солнечных батарей гарантирует максимальный комфорт при включении

горячей воды.

Следуйте инструкциям, изложенным в данном руководстве, и это обеспечит правильную установку и оптимальную работу данного аппарата.

1.2 РАЗМЕРЫ

1.2.1 Atlantis HM 30 T ErP (Рис. 1)



Рис. 1

1.2.2 Atlantis HM 30/50 ErP (Рис. 1/а)



1.2.3 Atlantis HM 30/110 ErP (Рис. 1/а)

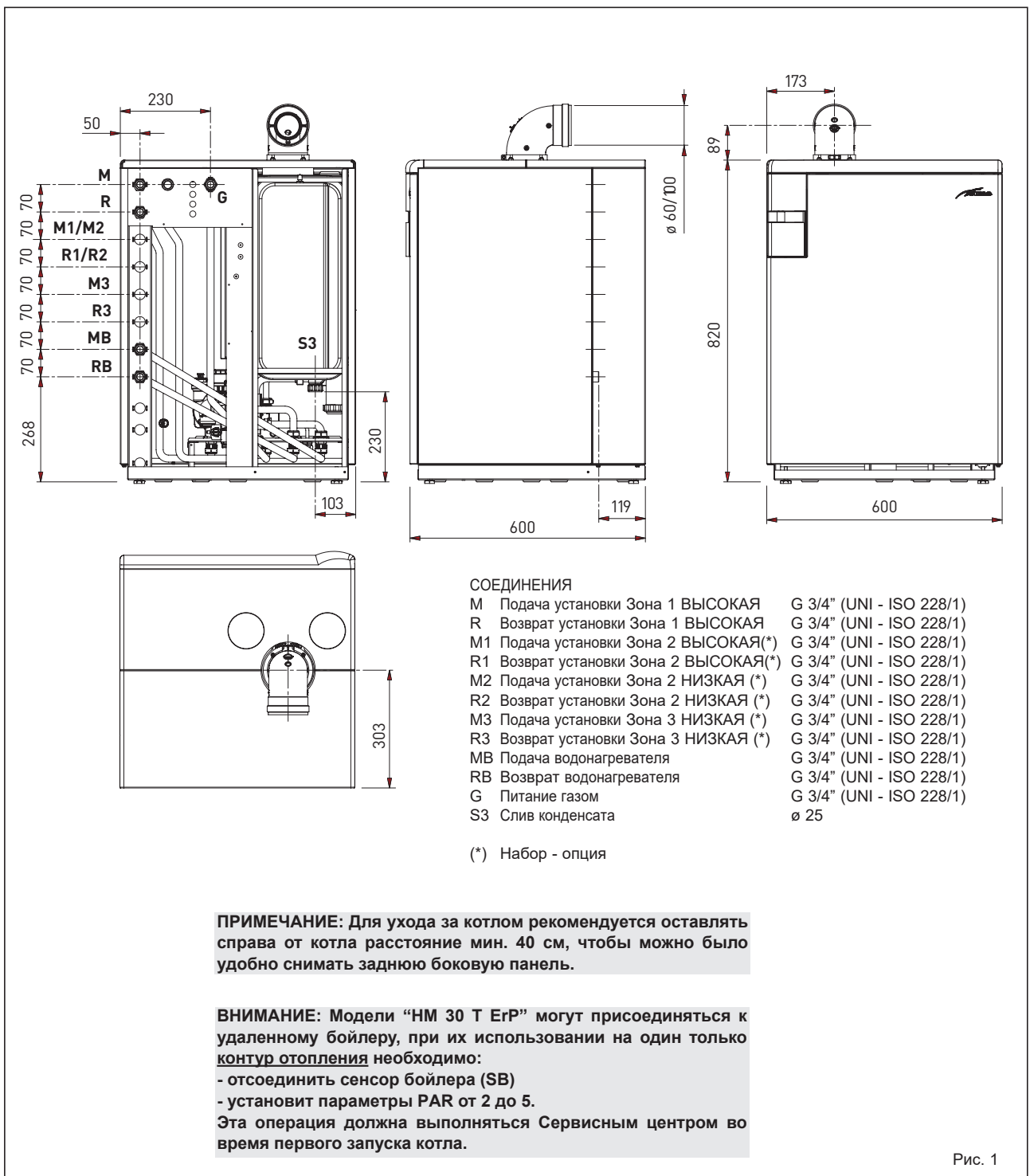
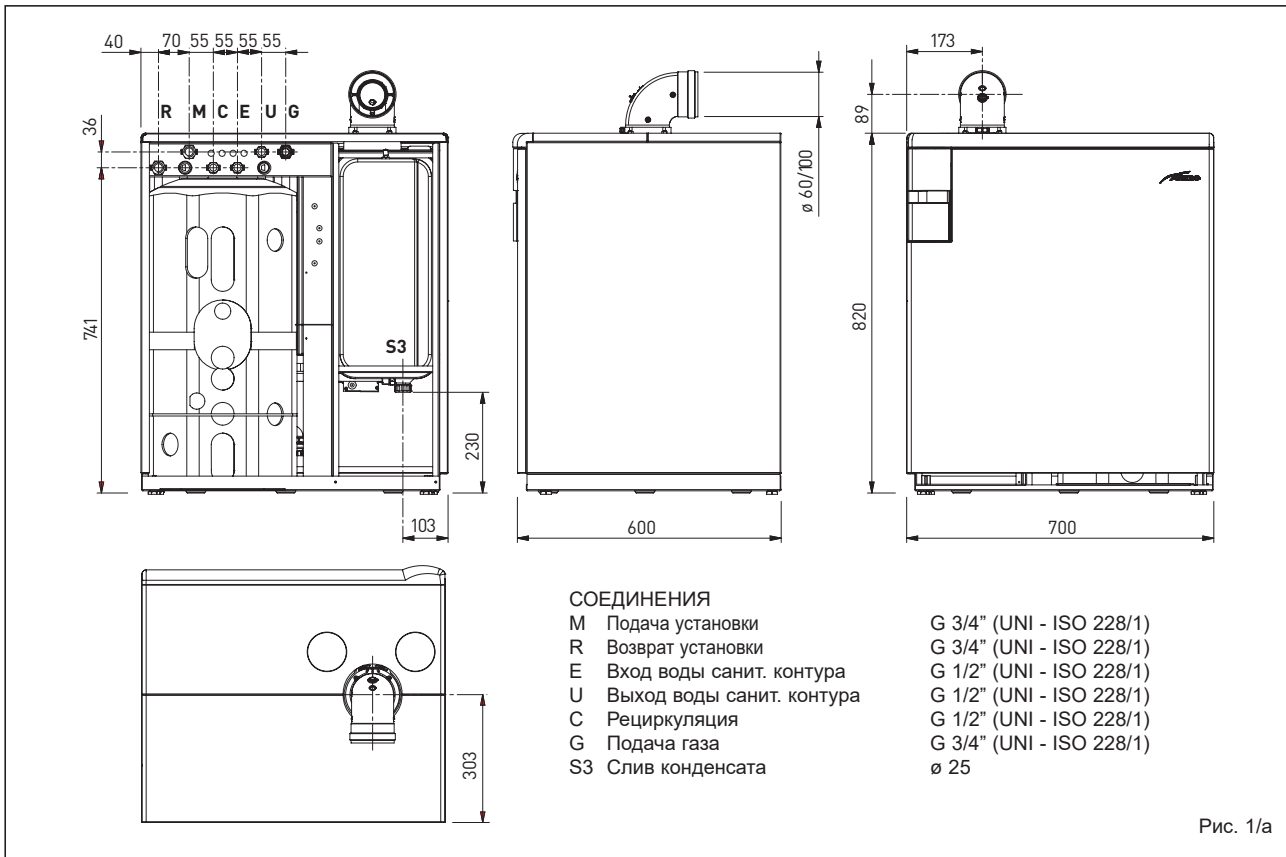
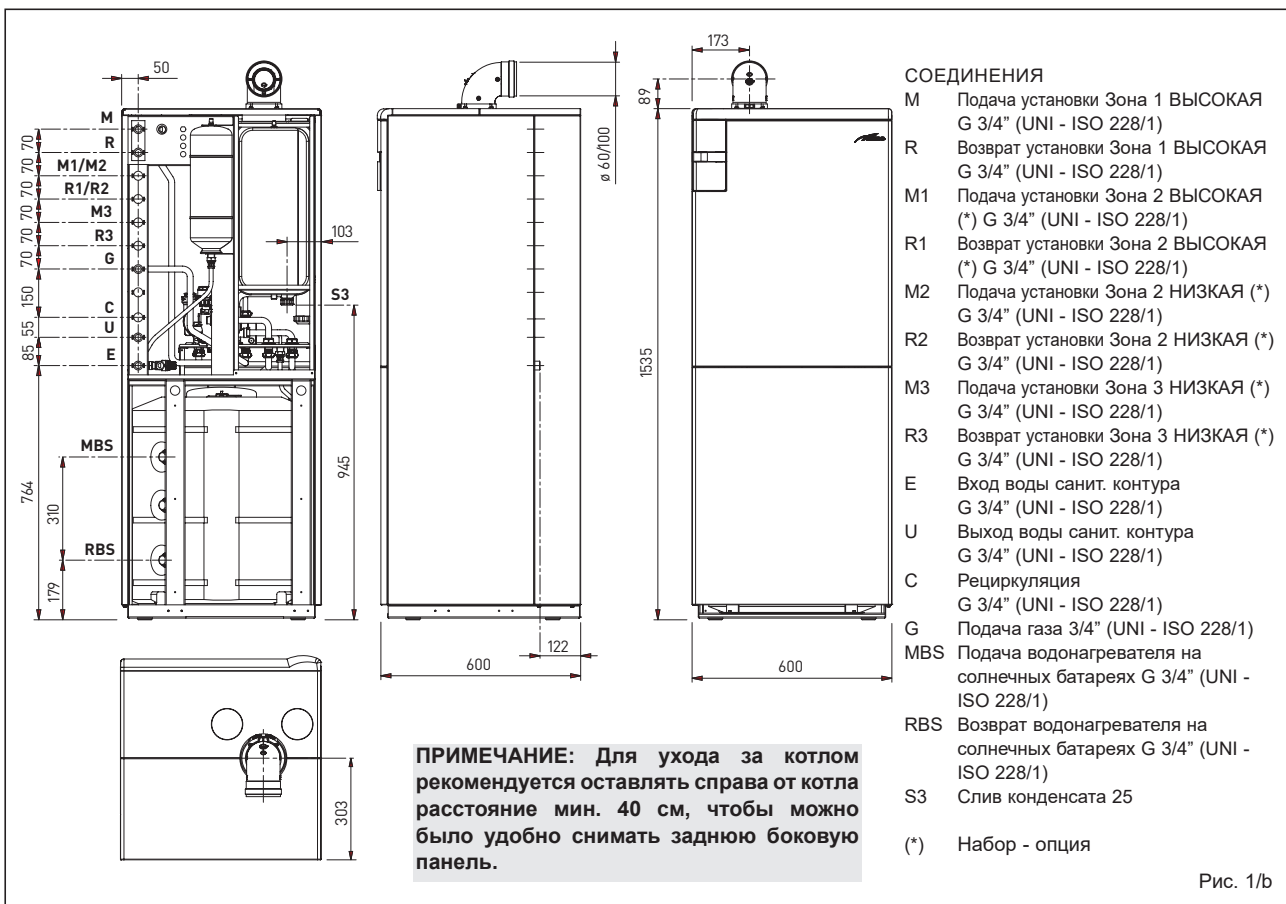

1.3 ТЕХНИЧЕСКИЕ ДАННЫЕ

ATLANTIS HM		30 T ErP	30/50 ErP	30/110 ErP
Номинальная тепловая мощность (80-60°C) (Pn max)	кВт	28,8	28,8	28,8
Номинальная тепловая мощность (50-30°C) (Pn max)	кВт	31,4	31,4	31,4
Сокращенная тепловая мощность G20 (80-60°C) (Pn min)	кВт	2,7	2,7	2,7
Сокращенная тепловая мощность G20 (50-30°C) (Pn min)	кВт	3,1	3,1	3,1
Сокращенная тепловая мощность G31 (80-60°C) (Pn min)	кВт	3,7	3,7	3,7
Сокращенная тепловая мощность G31 (50-30°C) (Pn min)	кВт	4,2	4,2	4,2
Номинальная тепловая мощность (Qn max-Qnw max) (*)	кВт	29,5	29,5	29,5
Сокращенная тепловая мощность G20/G31 (Qn max-Qnw max)	кВт	2,95/4,0	2,95/4,0	2,95/4,0
Полезная теплоотдача мин/макс (80-60°C)	%	92,7/97,6	92,7/97,6	92,7/97,6
Полезная теплоотдача мин/макс (50-30°C)	%	105,3/106,4	105,3/106,4	105,3/106,4
Полезная теплоотдача с 30% нагрузки (40-30°C)	%	107,2	107,2	107,2
Потери при остановке при 50°C (EN 483)	Вт	82	191	241
Напряжение	В-Гц	230-50	230-50	230-50
Поглощаемая электрическая мощность (Qn max)	Вт	98	98	98
Поглощаемая электрическая мощность (Qn min)	Вт	62	62	62
Поглощаемая электрическая мощность циркуляционный насос	Вт	45	45	45
Степень электрической защиты	IP	X4D	X4D	X4D
ЭНЕРГЕТИЧЕСКИЕ ПОКАЗАТЕЛИ				
Класс энергетической сезонной эффективности системы отопления		A	A	A
Энергетическая сезонная эффективность системы отопления	%	92	91	91
Звуковая мощность	дБ(A)	45	47	42
Класс энергетической эффективности ГВС		--	B	B
Энергетическая эффективность ГВС	%	--	78	72
Заявленный профиль подачи ГВС		--	XL	XXL
Ранг регулировки отопления	°C	20/80	20/80	20/80
Содержание воды в котле	л	6,4	9,7	9,7
Макс. рабочее давление (PMS)	бар (кПа)	3 (294)	3 (294)	3 (294)
Макс. рабочая температура (T max)	°C	85	85	85
Ёмкость расширительного бака отопления	л	10	10	10
Давление расширительного бака отопления	бар (кПа)	1 (98)	1 (98)	1 (98)
Ранг регулировки контура санит. воды	°C	--	30/65	30/65
Удельный расход сантехнической воды (EN 13203)	л/мин	--	18,7	25,1
Непрерывный расход сантехнической воды Δt 30°C	л/мин	--	13,8	13,8
Мин/макс давление сантехнической воды (PMW)	бар (кПа)	--	0,2/7,0 (19,6/686)	0,2/7,0 (19,6/686)
Объем расширительного бака	л	--	50	110
Расширительный бак санит. контура	л	--	2,5	4,0
Время восстановления от 25 до 55°C	мин	--	6'20"	12'45"
Температура выбросов при макс. расходе (80-60°C)	°C	63,5	63,5	63,5
Температура выбросов при мин. расходе (80-60°C)	°C	53	53	53
Температура выбросов при макс. расходе (50-30°C)	°C	46	46	46
Температура выбросов при мин. расходе(50-30°C)	°C	40	40	40
Мин/макс расход выбросов	g/s	3,06/13,89	3,06/13,89	3,06/13,89
CO2 при мин/макс расходе G20	%	8,4/9,3	8,4/9,3	8,4/9,3
CO2 при мин/макс расходе G31	%	10,0/10,2	10,0/10,2	10,0/10,2
Замеренный NOx (EN 15502-1:2015)	мг/кВт ч	23	23	23
PIN N°	n°	1312BU5407		
Категория		II2H3P		
Тип		B23P-53P/C13-33-43-53-83		
Класс NOx (EN 15502-1:2015)		6 (< 56 мг/кВтчас)		
Масса котла	кг	58	74	106
Главные газовые сопла				
Количество сопел	n°	2	2	2
Диаметр различных сопел G20	ø	2,8/3,8	2,8/3,8	2,8/3,8
Диаметр различных сопел G31	ø	2,2/2,9	2,2/2,9	2,2/2,9
Расход при максимальной/минимальной мощности				
Максимум G20	м³/час	3,12	3,12	3,12
Минимум G20	м³/час	0,31	0,31	0,31
Максимум G31	кг/час	2,29	2,29	2,29
Минимум G31	кг/час	0,31	0,31	0,31
Давление подачи газа				
Метан G20/ Пропан G31	мбар (кПа)	20/37 (1,96/3,63)	20/37 (1,96/3,63)	20/37 (1,96/3,63)

(*) Тепловая нагрузка рассчитывается при использовании нижней теплотворной способности (Hi)

1.4 ФУНКЦИОНАЛЬНАЯ СХЕМА

1.4.1 Atlantis HM 30 T ErP (Рис. 2)



Рис. 2

1.4.2 Atlantis HM 30/50 - 30/110 ErP (Рис. 2)

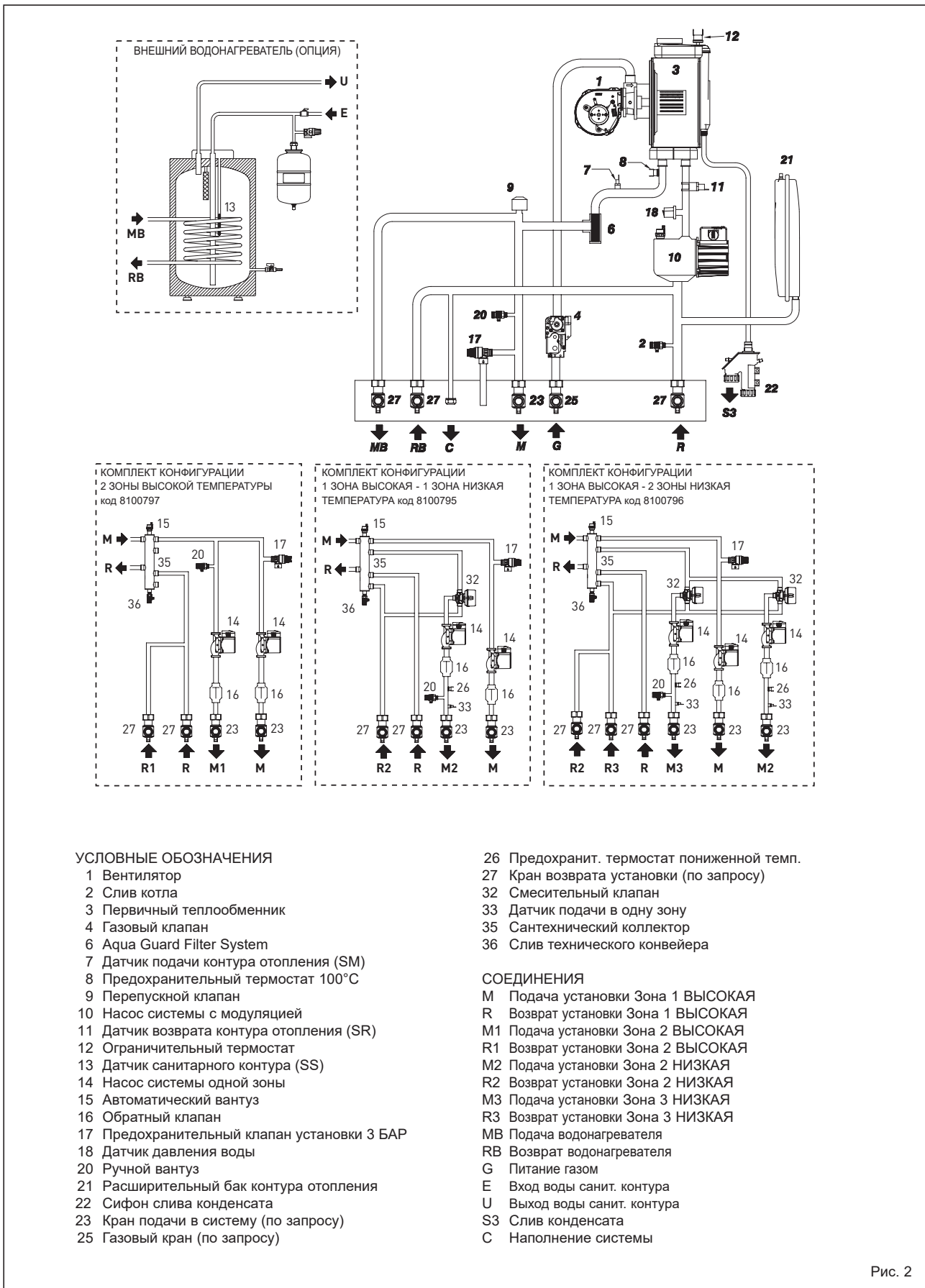

Рис. 2/а

1.5 ОСНОВНЫЕ СОСТАВЛЯЮЩИЕ

1.5.1 Atlantis HM 30 T ErP (Рис. 3)

Код/Code 8111301
 Модель/Model ATLANTIS HM 30 T ErP
 Серийный номер/
 Serial n. 9999999999
 PAR 1 = 2 (G20) / 10 (G31)
 PAR 2 = 5

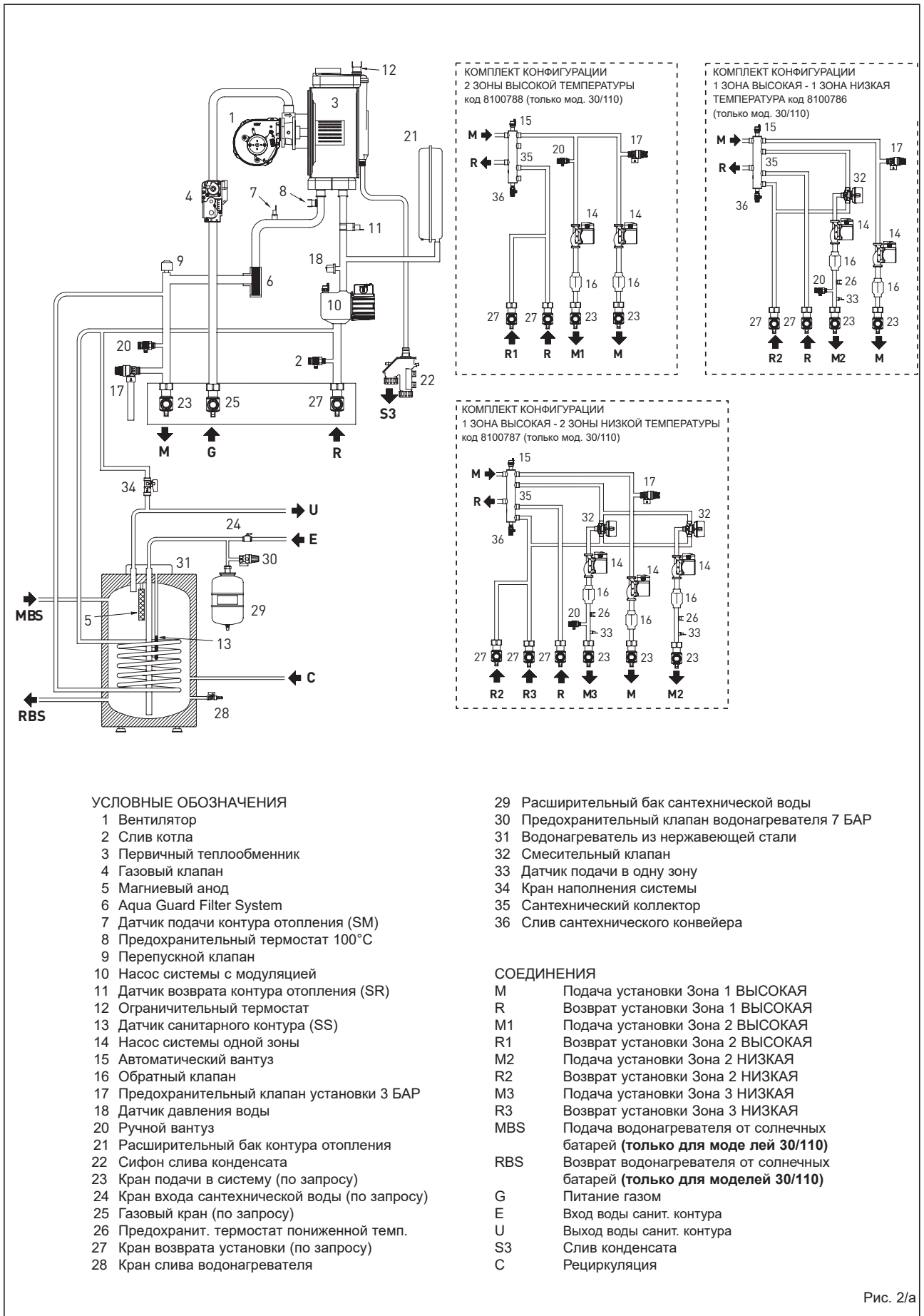
УСЛОВНЫЕ ОБОЗНАЧЕНИЯ

- 1 Предохранительный клапан установки 3 БАР
- 2 Электрод обнаружения
- 3 Вентилятор
- 4 Датчик возврата контура отопления (SR)
- 5 Насос системы с модуляцией
- 6 Слив котла
- 7 Датчик давления воды
- 8 Газовый клапан
- 9 Сифон слива конденсата
- 10 Aqua Guard Filter System
- 11 Трансформатор включения
- 12 Предохранительный термостат 100°C
- 13 Датчик подачи контура отопления (SM)
- 14 Первичный теплообменник
- 15 Электрод розжига
- 16 Панель управления
- 17 Отводной клапан



Рис. 3

1.5.2 Atlantis HM 30/50 ErP (Рис. 3)

Код/Code 8111311
 Модель/Model ATLANTIS HM 30/50 ErP
 Серийный номер/
 Serial n. 9999999999
 PAR 1 = 2 (G20) / 10 (G31)
 PAR 2 = 3

УСЛОВНЫЕ ОБОЗНАЧЕНИЯ

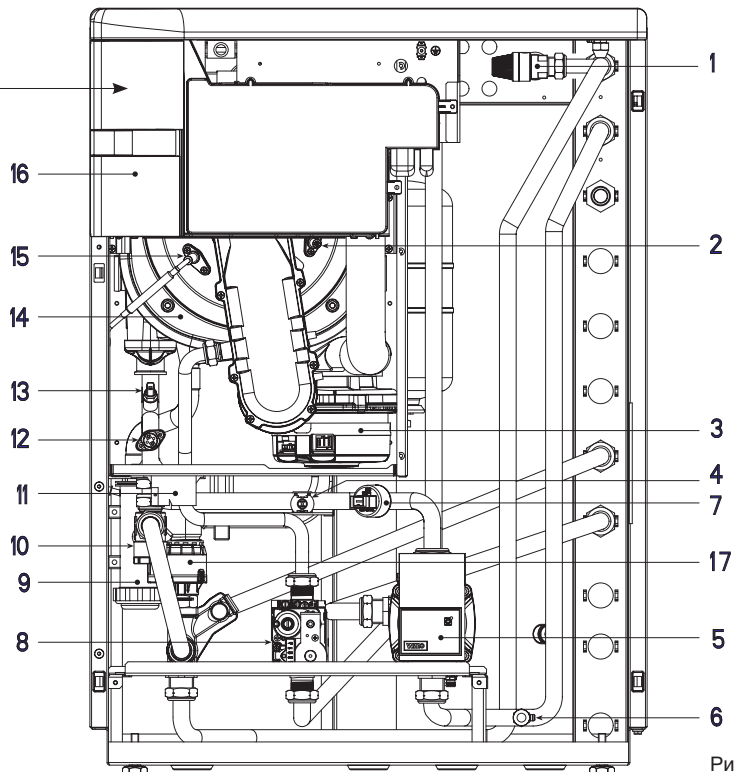
- 1 Водонагреватель из нержавеющей стали
- 2 Электрод обнаружения
- 3 Расширительный бак санит. контура
- 4 Загрузка системы
- 5 Вентилятор
- 6 Насос системы с модуляцией
- 7 Датчик давления воды
- 8 Отводной клапан
- 9 Газовый клапан
- 10 Сифон слива конденсата
- 11 Aqua Guard Filter System
- 12 Трансформатор включения
- 13 Предохранительный термостат 100°C
- 14 Датчик подачи контура отопления (SM)
- 15 Первичный теплообменник
- 16 Датчик возврата контура отопления (SR)
- 17 Электрод розжига
- 18 Панель управления



Рис. 3/а

1.5.3 Atlantis HM 30/110 ErP (Рис. 3)

Код/Code 8111321
 Модель/Model ATLANTIS HM 30/110 ErP
 Серийный номер/
 Serial n. 999999999
 PAR 1 = 2 (G20) / 10 (G31)
 PAR 2 = 3

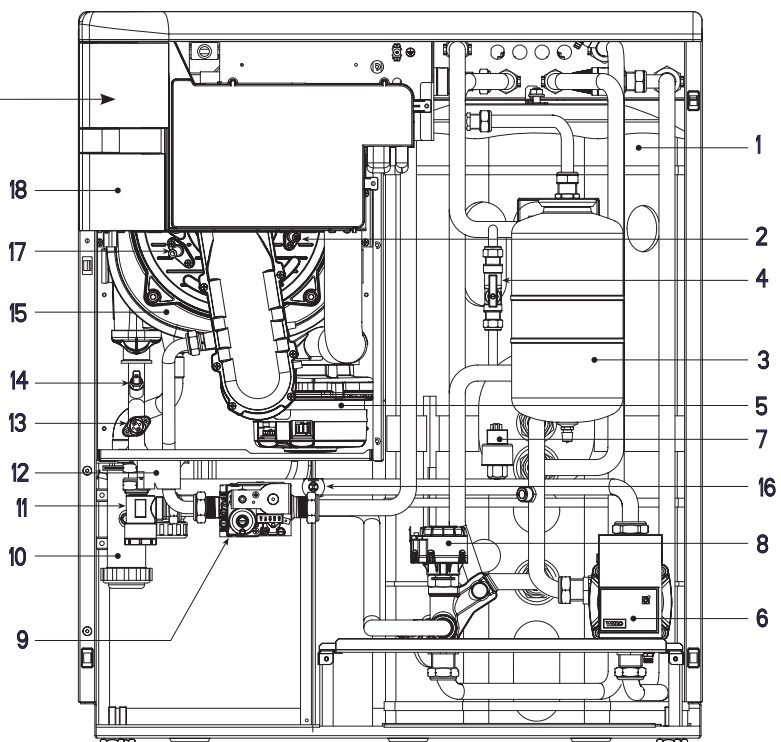
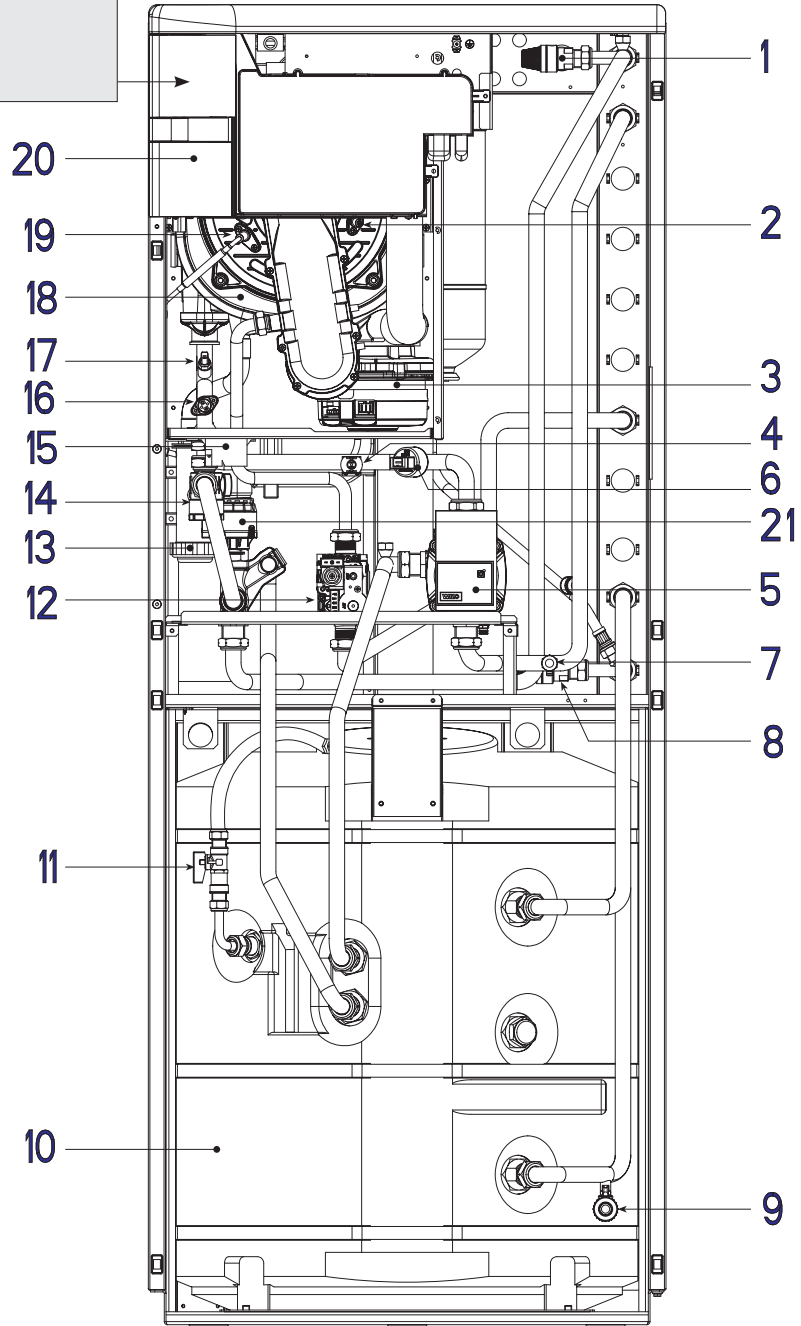

УСЛОВНЫЕ ОБОЗНАЧЕНИЯ

- | | |
|--|---|
| 1 Предохранительный клапан установки 3 БАР | 10 Водонагреватель из нержавеющей стали |
| 2 Электрод обнаружения | 11 Загрузка системы |
| 3 Вентилятор | 12 Газовый клапан |
| 4 Датчик возврата контура отопления (SR) | 13 Сифон слива конденсата |
| 5 Насос системы с модуляцией | 14 Aqua Guard Filter System |
| 6 Датчик давления воды | 15 Трансформатор включения |
| 7 Слив котла | 16 Предохранительный термостат 100°C |
| 8 Предохранительный клапан водонагревателя 7 БАР | 17 Датчик подачи контура отопления (SM) |
| 9 Кран разгрузки водонагревателя | 18 Первичный теплообменник |
| | 19 Электрод розжига |
| | 20 Панель управления |
| | 21 Отводной клапан |

Рис. 3/б

1.6 ПАСПОРТНАЯ ТАБЛИЧКА

МОДЕЛЬ	Fonderie SIME S.p.A. Legnago - VR (Italy) - Tel. +39 0442 631111		НАИМЕНОВАНИЕ КОТЛА
СЕРИЙНЫЙ НОМЕР			КОД
ДАТА ИЗГОТОВЛЕНИЯ (МЕСЯЦ, ГОД)			ДИРЕКТИВА ЕС
ОБЪЕМ ВОДЫ В КОТЛЕ (л)			НОМЕР СЕРТИФИКАТА ЕС
МАКС. ТЕПЛОВАЯ МОЩНОСТЬ (кВт)			МИН. ТЕПЛОВАЯ МОЩНОСТЬ (кВт)
МАКС. ТЕПЛОВАЯ ПРОИЗВОДИТЕЛЬНОСТЬ (80-60°C) (кВт)	$Q_{th} max =$	$Q_{th} min =$	МИН. ТЕПЛОВАЯ ПРОИЗВОДИТЕЛЬНОСТЬ (80-60°C) (кВт)
МАКС. ТЕПЛОВАЯ ПРОИЗВОДИТЕЛЬНОСТЬ (50-30°C) (кВт)	$P_{th} max 80-60^{\circ}C =$	$P_{th} min 80-60^{\circ}C =$	МИН. ТЕПЛОВАЯ ПРОИЗВОДИТЕЛЬНОСТЬ (50-30°C) (кВт)
МАКС. ДАВЛЕНИЕ КОНТУРА ОТОПЛЕНИЯ (Бар)	$P_{th} max 50-30^{\circ}C =$	$P_{th} min 50-30^{\circ}C =$	МАКС. ТЕМПЕРАТУРА ВОДЫ КОНТУРА ОТОПЛЕНИЯ
ОБЪЕМ КОНТУРА ГВС (л)	PIBS =	T max =	МИН. ТЕМПЕРАТУРА ВОДЫ КОНТУРА ОТОПЛЕНИЯ
МАКС. ТЕПЛОПРОИЗВОДИТЕЛЬНОСТЬ КОНТУРА ГВС (кВт)	$Q_{th} max =$	$Q_{th} min =$	МИН. ТЕПЛОПРОИЗВОДИТЕЛЬНОСТЬ КОНТУРА ГВС
МАКС. РАБОЧЕЕ ДАВЛЕНИЕ (Бар)	PMW =	T max =	МАКС. ТЕМПЕРАТУРА ГВС
УДЕЛЬНЫЙ РАСХОД			КЛАСС ЭЛЕКТРИЧЕСКОЙ ЗАЩИТЫ
НАПРЯЖЕНИЕ, ЧАСТОТА ТОКА, МАКС. ПОТРЕБЛЯЕМАЯ МОЩНОСТЬ			КЛАСС NOx
СТРАНЫ НАЗНАЧЕНИЯ			КОД GAS COUNCIL NUMBER (UK)
КАТЕГОРИЯ УСТРОЙСТВА			СЕРТИФИКАЦИЯ WRAS (UK)
			ТИП ГАЗА
			ДАВЛЕНИЕ ПОДАЧИ
			КЛАССИФИКАЦИЯ УСТРОЙСТВА

MADE IN ITALY

2 УСТАНОВКА

Установка должна быть постоянной и должна выполняться только квалифицированным персоналом. Кроме того, необходимо соблюдать инструкции газовщиков и правила противопожарной безопасности.

2.1 УСТАНОВКА

Котлы можно устанавливать в любом жилом помещении, не зависимо от его расположения и без помощи воздуха горения.

2.1.1 Функция MODBUS (Рис. 4)

На заднюю сторону панели управления устанавливается схема RS-485 код 8092243, которая должна быть заказана отдельно.

Далее следует:

- перевести DIP SWITCH микросхемы на функцию MODBUS.
- выбрать конфигурацию, более

подходящую для существующей сети MODBUS (PAR 17 INST), как это отмечено в PAR 17 INST.

2.1.2 Функция защиты от замерзания

В стандартном исполнении котлы оборудованы функцией защиты от замерзания, которая предусматривает запуск насоса и горелки при температуре воды внутри котла снижающейся ниже 6°C.

Эта функция защиты от замерзания тем не менее гарантируется только если:

- котёл был правильно подключен к газу и электропитанию;
- котёл остается постоянно подключен;
- котёл не остановлен из-за отсутствия розжига;
- нет поломок основных компонентов котла.

При таких условиях котёл защищён от замерзания до температуры

окружающей среды -5°C.

ВНИМАНИЕ: При установке в местах, где температура опускается ниже 0°C, необходимо соответственно защищать трубы котла.

2.2 ДОПОЛНИТЕЛЬНЫЕ КОМПЛЕКТУЮЩИЕ ДЕТАЛИ

Для облегчения гидравлического присоединения и подвода газа котла к установке были поставлены следующие дополнительные комплектующие детали:

- Комплект кранов код 8091827
- Комплект необходимого для установки двух зон высокой температуры код 8100788 (искл. мод. 30/50)
- Комплект необходимого для установки одной зоны высокой и одной низкой температуры код 8100786 (искл. мод. 30/50)
- Комплект необходимого для установки одной зоны высокой и двух низкой температуры код

УСТАНОВКА ПАРАМЕТРОВ:

PAR 16 АДРЕС MODBUS

-- = Не включен
1...31 = Ведомые от 1 до 31
(ВНИМАНИЕ: Во избежании путаницы не давайте повторяющихся номеров при наименовании котла и других аппаратов)

PAR 17 КОНФИГУРАЦИЯ MODBUS

-- = Не включен
1...30 = Заводской параметр: 25
(См. таблицу PAR 17 INST)

ВНИМАНИЕ: После установки параметров сети необходимо перезагрузить котел (включить и выключить).

ТАБЛИЦА PAR 17 INST

PAR 17 INST Par 17 INST	Baud Rate Baud Rate	N° Bit Data No. Data Bit	Parità Parity	Bit di Stop Stop Bit
1	1200	8	No	1
2	1200	8	No	2
3	1200	8	Parì / Even	1
4	1200	8	Parì / Even	2
5	1200	8	Disparì / Odd	1
6	1200	8	Disparì / Odd	2
7	2400	8	No	1
8	2400	8	No	2
9	2400	8	Parì / Even	1
10	2400	8	Parì / Even	2
11	2400	8	Disparì / Odd	1
12	2400	8	Disparì / Odd	2
13	4800	8	No	1
14	4800	8	No	2
15	4800	8	Parì / Even	1
16	4800	8	Parì / Even	2
17	4800	8	Disparì / Odd	1
18	4800	8	Disparì / Odd	2
19	9600	8	No	1
20	9600	8	No	2
21	9600	8	Parì / Even	1
22	9600	8	Parì / Even	2
23	9600	8	Disparì / Odd	1
24	9600	8	Disparì / Odd	2
25	19200	8	No	1
26	19200	8	No	2
27	19200	8	Parì / Even	1
28	19200	8	Parì / Even	2
29	19200	8	Disparì / Odd	1
30	19200	8	Disparì / Odd	2



Рис. 4

TABELLA DELLE VARIABILI MODBUS / MODBUS BOILER VARIABLES LIST							
Modbus address	Variable description	Type	Read / Write	U.M.	Min value	Max value	Descrizione / Function
Digital variables (COILS)							
1	Boiler CH Enable/Request	D	R/W	-	0	1	Richiesta riscaldamento zona 1 <i>Request CH zone 1</i>
2	Boiler DHW Enable	D	R/W	-	0	1	Abilitazione preparazione ACS <i>Enable DHW preparation</i>
3	Boiler Water Filling Function	D	R/W	-	0	1	Non usato <i>Not used</i>
32	Boiler CH Mode	D	R	-	0	1	Stato riscaldamento zona 1 <i>State CH zone 1</i>
33	Boiler DHW Mode	D	R	-	0	1	Stato preparazione ACS <i>State preparation DHW</i>
34	Boiler Flame Status	D	R	-	0	1	Stato presenza fiamma <i>State presence flame</i>
35	Boiler Alarm Status	D	R	-	0	1	Stato presenza allarme <i>State presence alarm</i>
Analog/integer variables (REGISTERS Word 16 bit)							
1	Boiler CH Primary Setpoint	A	R/W	0,1°C	20,0	80,0	Setpoint riscaldamento zona 1. Se viene ricevuto un valore fuori range equivale a nessun valore ricevuto e viene mantenuta la termoregolazione di caldaia a punto fisso o a curva climatica. <i>Setpoint CH zone 1. If you receive a value out of range so the value isn't received and the boiler temperature control is maintained of fixed point or a temperature curve.</i>
2	Boiler DHW Primary Setpoint	A	R/W	0,1°C	20,0	80,0	Setpoint circuito primario durante la preparazione ACS (al posto di PAR 66 caldaia). Se viene ricevuto un valore fuori range equivale a nessun valore ricevuto e viene utilizzato il valore di regolazione presente in caldaia. <i>Setpoint CH during ACS preparation (for PAR 66 installer parameters) If you receive a value out of range the value isn't received and it is used the boiler value regulation.</i>
3	Boiler DHW Setpoint	A	R/W	0,1°C	10,0	80,0	Setpoint acqua calda sanitaria. Se viene ricevuto un valore fuori range equivale a nessun valore ricevuto e viene utilizzato il valore di regolazione presente in caldaia. <i>Setpoint ACS. If you receive a value out of range the value isn't received and it is used the boiler value regulation.</i>
4	Outside Temperature MB	A	R/W	0,1°C	-55,0	95,0	Valore di temperatura esterna comunicato via ModBus. Se viene ricevuto un valore fuori range equivale a nessun valore ricevuto. Nel caso di conflitto la caldaia dà la priorità al valore della sonda ad essa collegata. <i>External value of temperature by ModBus. If you receive a value out of range the value isn't received. In case of conflict the boiler will give priority to the value of the probe connected to it.</i>
5	Boiler CH Curve Slope	A	R/W	0,1	3,0	40,0	Pendenza della curva climatica della zona 1 (utilizzato al posto della curva impostata in caldaia). Se viene ricevuto un valore fuori range equivale a nessun valore ricevuto e viene utilizzata la curva climatica presente in caldaia. <i>Slope of heating curve of zone 1 (it is used instead of the curve set in the boiler). If you receive a value out of range the value isn't received and it is used the boiler heating curve.</i>
6	Boiler CH Curve Displacement	A	R/W	0,1	-5,0	5,0	Valore di shift del set ambiente della zona 1 (utilizzato al posto dello shift impostato in caldaia). Se viene ricevuto un valore fuori range equivale a nessun valore ricevuto e viene utilizzato lo shift presente in caldaia. <i>Shift value of room zone 1 set (it is used instead of the shift set in the boiler). If you receive a value out of range the value isn't received and it is used the boiler heating curve.</i>
7	Boiler Delta-T CH	A	R/W	0,1	10,0	40,0	Valore di setpoint Delta-T (Mandata - Ritorno) <i>Value setpoint Delta-T (Delivery - Return)</i>
64	Boiler DHW Water Temperature	A	R	0,1°C	0,0	100,0	Temperatura Sonda Acqua calda sanitaria <i>DHW temperature sensor</i>
65	Boiler Primary Water Temperature	A	R	0,1°C	0,0	100,0	Temperatura Sonda Circuito Primario (Mandata) <i>CH temperature sensor (Delivery)</i>
66	Boiler Return Water Temperature	A	R	0,1°C	0,0	100,0	Temp. Sonda Ritorno Circuito Primario (NO cascata) <i>CH temperature sensor (Return) (No cascade)</i>
67	Boiler Flue Gas Temperature	A	R	0,1°C	0,0	200,0	Temperatura Sonda Fumi (NO cascata) <i>Smoke temperature sensor (No cascade)</i>
68	Boiler Relative Modulation Level	A	R	0,1%	0,0	100,0	Livello Modulazione (0%=Minima Potenza - 100%=Massima Potenza) <i>Modulation level: (0%= minimum power 100%= maximum power)</i>
69	Boiler Primary Water Pressure	A	R	0,1 bar	0,0	6,0	Valore Pressione Acqua Circuito Primario <i>Pressure value water CH</i>
70	Boiler Outside Temperature	A	R	0,1°C	-100,0	100,0	Valore di temperatura esterna letto dalla caldaia tramite la sonda ad essa collegata. <i>Outside temperature read from the boiler through the probe connected to it</i>
129	Boiler Current Minute	I	R/W	-	0	59	Non usato <i>Not used</i>
130	Boiler Current Hour	I	R/W	-	0	23	Non usato <i>Not used</i>
131	Boiler Current Day of the Week	I	R/W	-	1 = Lun 7 = Dom		Non usato <i>Not used</i>
132	Boiler Current Day of the Month	I	R/W	-	1	31	Non usato <i>Not used</i>
133	Boiler Current Month	I	R/W	-	1	12	Non usato <i>Not used</i>
134	Boiler Current Year	I	R/W	-	2000	2200	Non usato <i>Not used</i>
192	Boiler Alarm Code	I	R	-	0	100	Codice numerico visualizzato durante anomalia caldaia (Master se in cascata). <i>Numeric code shown during boiler error (If Master is in cascade)</i>
193	Boiler Slave 1 Alarm Code	I	R	-	0	100	Codice numerico visualizzato durante anomalia caldaia slave 1 (Solo cascata) <i>Numeric code shown during slave 01 error (Only cascade)</i>
194	Boiler Slave 2 Alarm Code	I	R	-	0	100	Codice numerico visualizzato durante anomalia caldaia slave 2 (Solo cascata) <i>Numeric code shown during slave 02 error (Only cascade)</i>
195	Boiler Slave 3 Alarm Code	I	R	-	0	100	Codice numerico visualizzato durante anomalia caldaia slave 3 (Solo cascata) <i>Numeric code shown during slave 03 error (Only cascade)</i>
196	Boiler Slave 4 Alarm Code	I	R	-	0	100	Codice numerico visualizzato durante anomalia caldaia slave 4 (Solo cascata) <i>Numeric code shown during slave 04 error (Only cascade)</i>
197	Boiler Slave 5 Alarm Code	I	R	-	0	100	Codice numerico visualizzato durante anomalia caldaia slave 5 (Solo cascata) <i>Numeric code shown during slave 05 error (Only cascade)</i>
198	Boiler Slave 6 Alarm Code	I	R	-	0	100	Codice numerico visualizzato durante anomalia caldaia slave 6 (Solo cascata) <i>Numeric code shown during slave 06 error (Only cascade)</i>
199	Boiler Slave 7 Alarm Code	I	R	-	0	100	Codice numerico visualizzato durante anomalia caldaia slave 7 (Solo cascata) <i>Numeric code shown during slave 07 error (Only cascade)</i>
200	Boiler Combustion Parameter (Par1)	I	R	-	0	199	Valore del PAR 1 in caldaia (Master se in cascata) <i>PAR 1 value (If Master is in cascade)</i>
201	Boiler Hydraulic Parameter (Par2)	I	R	-	0	199	Valore del PAR 2 in caldaia (Master se in cascata) <i>PAR 2 value (If Master is in cascade)</i>

COMANDI MODBUS SUPPORTATI / MODBUS COMMANDS SUPPORTED	
Code	Name
01	READ COIL STATUS
15	WRITE MULTIPLE COILS
03	READ HOLDING REGISTERS
16	WRITE MULTIPLE REGISTERS
05 (partially supported)	WRITE SINGLE COIL
04 (partially supported)	READ INPUT REGISTER
06 (partially supported)	WRITE SINGLE REGISTER

8100787 (искл. мод. 30/50)

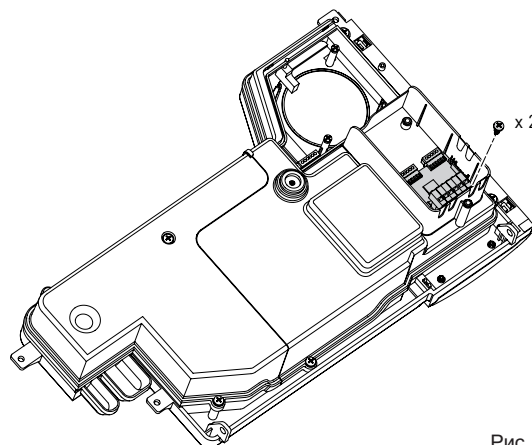
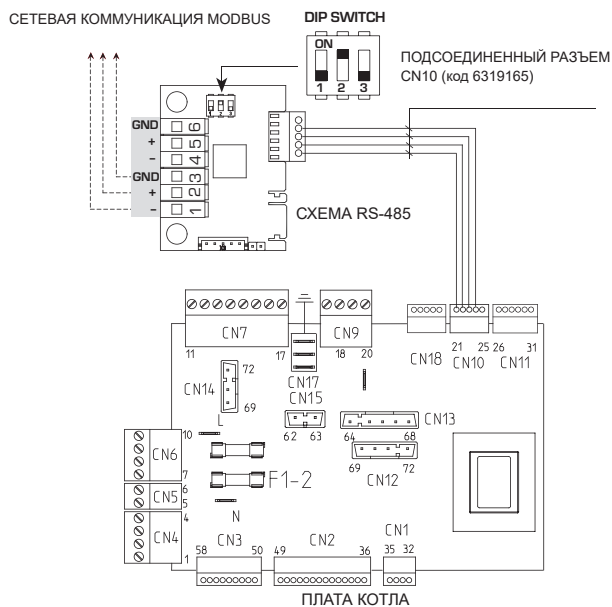
- Комплект необходимого для смешенной зоны ZONA MIX код 8092234
- Комплект необходимого для солнечной системы INSOL для котла с контуром отопления код 8092235 (искл. мод. 30/50 - 30/110)
- Комплект для установки схемы RS 485 для системной коммуникации MODBUS код 8092243.

Детальные инструкции по монтажу соединительных муфт приводятся на упаковках.

2.3 УСТАНОВКА СОЕДИНЕНИЙ

Для предохранения системы обогрева от вредной коррозии, накипи или отложений очень важно перед установкой оборудования выполнить мойку всей системы, используя такие специальные средства как, например, Sentinel X300, X400, X800 или Fernox Cleaner F3. Полный комплект инструкций поставляется вместе с продуктами, однако, для получения более детальных объяснений можно связаться напрямую с производителем SENTINEL PERFORMANCE SOLUTIONS LTD или FERNOX COOKSON ELECTRONICS.

После мойки установки, для её защиты от коррозии и отложений, рекомендуется использовать добавки-замедлители типа Sentinel X100 или Fernox Protector F1.

Важно проверять концентрацию добавки-замедлителя после каждого изменения установки и после каждой операции технического обслуживания, в соответствии с предписаниями производителей (о специальных испытаниях можно узнать у дистрибьюторов). Выпуск предохранительного клапана должен быть присоединён к приёмной воронке для направления возможной продувки при срабатывании. Если нагревательная установка находится выше котла, необходимо установить на трубопроводах подачи/возврата установки отсекающие краны, которые находятся в дополнительных наборах.

ВНИМАНИЕ: Если не была произведена промывка системы и добавка соответствующей добавки-замедлителя, теряется право на гарантийное обслуживание.

Присоединение газа должно выполняться в соответствии с действующими нормативными постановлениями. При определении размеров газовых труб от счётчика до модуля необходимо учитывать как объём расходов в м³/ч, так и плотность рассматриваемого газа. Сечения трубопроводов, которые составляют установку, должны быть такими, чтобы гарантировать поставку

газа, достаточную для покрытия максимального спроса, ограничивая потерю давления между счётчиком и любым оборудованием так, чтобы она не была более:

- 1 мбар для газов второго семейства (природный газ)
- 2,0 мбар для газов третьего семейства (бутан или пропан).

Внутри кожуха была приклеена табличка, на которой приводятся технические идентификационные данные и тип газа, для которого был предназначен котёл.

2.3.1 Присоединение слива конденсата

Для сбора конденсата необходимо

присоединить сифонный конденсатопровод к городскому сливу с помощью трубы с наклоном не менее 5 мм на метр.

Только трубопроводы из пластмассы обычных городских сливов подходят для отправки конденсата к канализационному сливу дома.

2.3.2 Фильтр на газовой трубе

В стандартном варианте на газовом клапане был установлен фильтр на входе, который, однако, не может задерживать всю грязь, которая содержится в газе и в трубопроводах сети. Для избежания плохого функционирования клапана или, в некоторых случаях, отключения



Рис. 5

защитного устройства, которое было на нём установлено, рекомендуется установить на газовом трубопроводе соответствующий фильтр.

2.4 НАПОЛНЕНИЕ УСТАНОВКИ (Рис. 5)

Наполнение котла и всей системы выполняется в моделях только для отопления (**HM 30 T ErP**) с помощью специального крепления (С), в то время как в моделях с накопителем (**HM 30/50 - 30/110 ErP**) - через кран загрузки. Давление загрузки системы в холодном состоянии должно быть **1-1,5 бар**. Наполнение системы водой должно проходить медленно, воздушные мешки должны постепенно выйти через специальные вантузы.

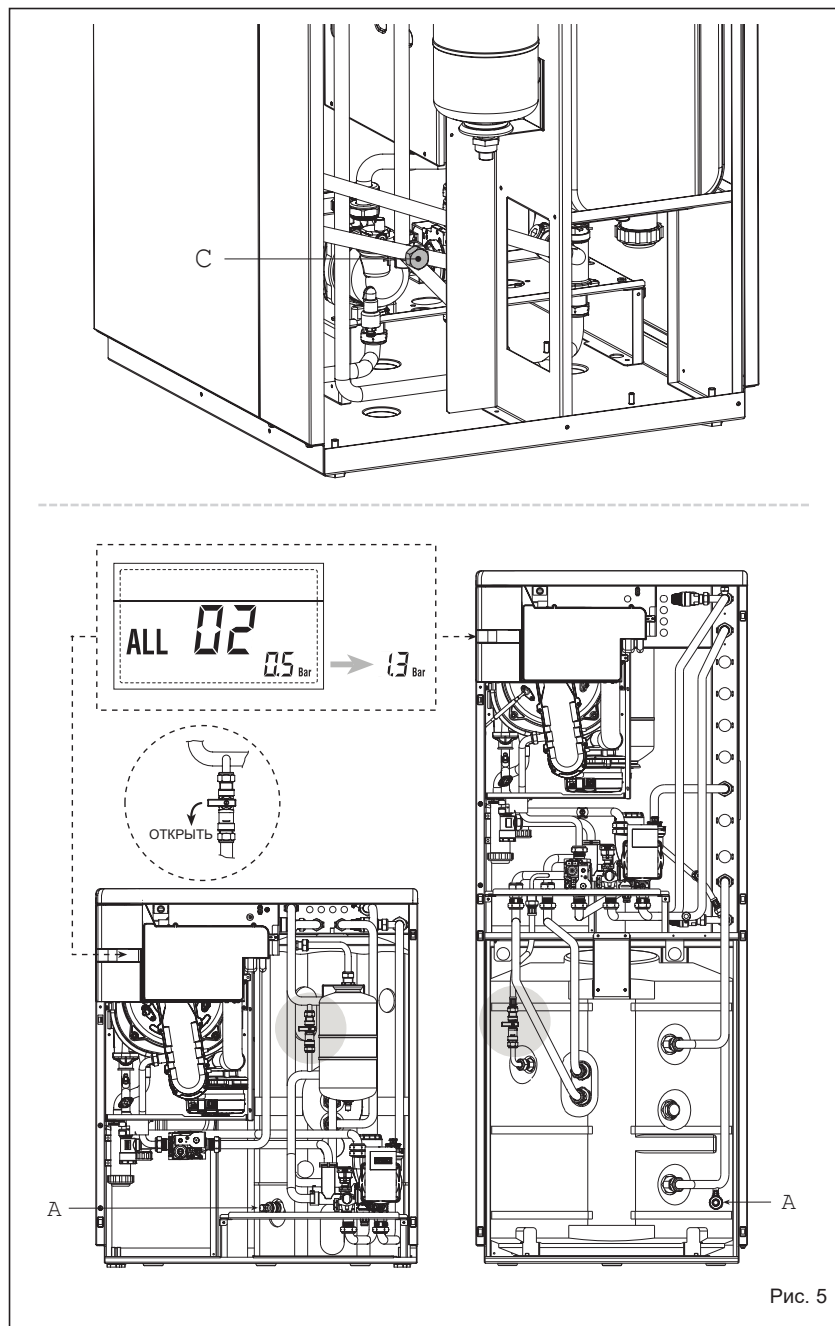
Если давление зашкалило, выпустите некоторое количество воды, чтобы достичь нужного параметра.

По завершении наполнения системы следует закрыть кран загрузки.

ПРИМЕЧАНИЕ: Перед первым

запуском котла ради гарантии гигиеничности водонагревателя и расширительного бака контура санитарной воды рекомендуется провести несколько полных циклов наполнения и опорожнения бака-накопителя.

2.4.1 Опорожнение водонагревателя (Рис. 5)

Для опорожнения водонагревателя выключите котёл, закройте клапаны и используйте специальный кран для слива котла (А).

2.5 УСТАНОВКА КОАКСИАЛЬНОЙ ТРУБЫ (60/100 - 80/125) (Рис. 6)

Всасывающие и выпускные коаксиальные трубы поставляются по запросу в одном наборе с инструкциями для их монтажа.

Схемы на рис. 6 показывают некоторые примеры разных типов допустимых режимов выпуска и максимальные

достигаемые длины.

2.6 УСТАНОВКА КОАКСИАЛЬНОЙ ТРУБЫ (80 - 60) (Рис. 7- Рис. 8)

Набор отдельных труб ВОЗДУХ/ДЫМ даёт возможность отделить трубы дымоотвода от труб всасывания воздуха (Рис. 7):

- для труб диаметром 80 по заказу может быть поставлен разветвитель код 8093051.

- для труб диаметром 60 по заказу может быть поставлен разветвитель код 8093060.

Общая максимальная длина, которая получается путём суммирования длин трубопроводов всасывания и выпуска, определяется потерями нагрузки отдельных вставленных комплектующих деталей и она не должна превышать 15 м Н₂О.

ПРИМЕЧАНИЕ: Полная развёртка для отдельной трубы, в любом случае, не должна превышать 50 м, даже если общая

ВНИМАНИЕ:

- Введение каждого дополнительного изгиба на 90° с диаметром 60/100 сокращает имеющийся в наличии отрезок на 1,5 метра.
- Введение каждого дополнительного изгиба на 90° с диаметром 80/125 сокращает имеющийся в наличии отрезок на 2 метра.
- Введение каждого дополнительного изгиба на 45° сокращает имеющийся в наличии отрезок на 1 метр.
- При выполнении монтажа убедитесь, что набор коаксиальной трубы (1) был расположен на горизонтальной поверхности.

ПРИМЕЧАНИЕ: При выполнении операций по сцеплению комплектующих деталей рекомендуется смазывать внутреннюю часть прокладок средствами на основе силиконовых веществ, избегая использования масел и смазок в целом.

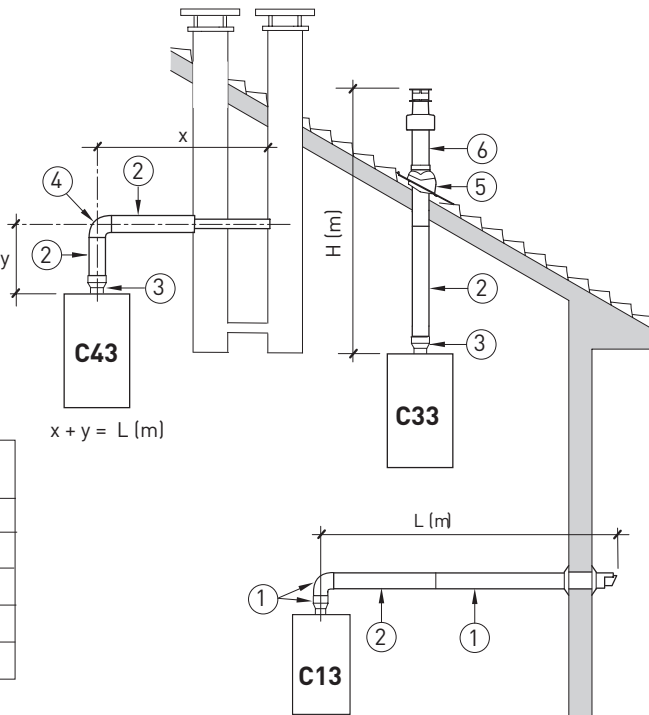

Модель	Длина трубы диам. 60/100			Длина трубы диам. 80/125		
	L	H		L	H	
		Мин	Макс		Мин	Макс
30 T ErP	5 м	1,3 м	7 м	10 м	1,2 м	13 м
30/50 ErP	5 м	1,3 м	7 м	10 м	1,2 м	13 м
30/110 ErP	5 м	1,3 м	7 м	10 м	1,2 м	13 м

СПИСОК КОМПЛЕКТУЮЩИХ ДЕТАЛЕЙ, диаметр 60/100

- 1 Набор коаксиальной трубы, код 8096250
- 2a Удлинитель дл. 1000, код 8096150
- 2b Удлинитель дл. 500, код 8096151
- 3 Вертикальный удлинитель дл. 140 с разъёмами, код 8086950
- 4a Дополнительный изгиб на 90°, код 8095850
- 4b Дополнительный изгиб на 45°, код 8095950
- 5 Черепица с шарнирным соединением, код 8091300
- 6 Выход на крышу дл. 1285, код 8091205

СПИСОК КОМПЛЕКТУЮЩИХ ДЕТАЛЕЙ, диаметр 80/125

- 1 Набор коаксиальной трубы, код 8096253
- 2a Удлинитель дл. 1000, код 8096171
- 2b Удлинитель дл. 500, код 8096170
- 3 Адаптер для диаметра 80/125, код 8093150
- 4a Дополнительный изгиб на 90°, код 8095870
- 4b Дополнительный изгиб на 45°, код 8095970
- 5 Черепица с шарнирным соединением, код 8091300
- 6 Выход на крышу дл. 1285, код 8091205

Рис. 6



Рис. 7

ТАБЛИЦА 1 - КОМПЛЕКТУЮЩИЕ ДЕТАЛИ диаметр 80

Комплектующие детали диаметр 80	Потеря нагрузки (мм H ₂ O)	
	30	
	Всасывание	Выпуск
Разветвитель воздух/дым	—	—
Изгиб на 90° MF	0,25	0,30
Изгиб на 45° MF	0,20	0,20
Удлинитель дл. 1000 (горизонтальный)	0,20	0,20
Удлинитель дл. 1000 (вертикальный)	0,20	0,20
Настенный вывод	0,10	0,35
Коаксиальный настенный выпуск*		
Выход на крышу *	1,10	0,15

* Потери комплектующей детали на всасывании включают коллектор, код 8091400/01

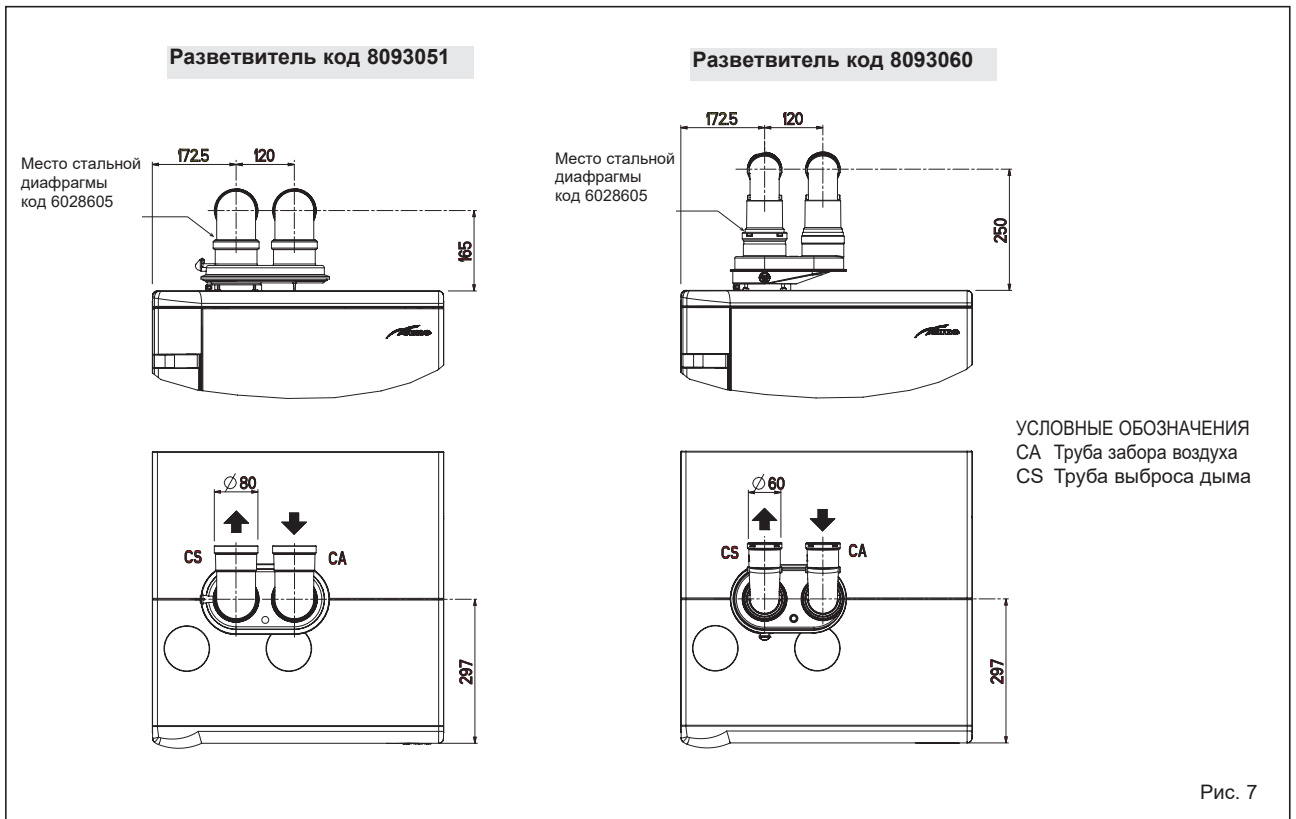
ТАБЛИЦА 1/а - КОМПЛЕКТУЮЩИЕ ДЕТАЛИ диаметр 60

Комплектующие детали диаметр 60	Потеря нагрузки (мм H ₂ O)	
	30	
	Всасывание	Выпуск
Разветвитель воздух/дым	2,50	0,50
Изгиб на 90° MF	0,50	1,10
Изгиб на 45° MF	0,45	0,90
Удлинитель дл. 1000 (горизонтальный)	0,50	1,10
Удлинитель дл. 1000 (вертикальный)	0,50	0,70
Настенный вывод	0,80	1,40
Коаксиальный настенный выпуск*		
Выход на крышу *	1,10	0,15

* Потери комплектующей детали на всасывании включают коллектор, код 8091400/01

Пример вычисления потерь нагрузки одного котла с комплектующими диам. 80 (установка разрешается, поскольку сумма потерь нагрузки, используемых комплектующих деталей диаметром 80, ниже 15 мм H₂O):

	Всасывание	Выпуск		
9 м горизонтальной трубы диам. 80 x 0,20	1,80	—		
9 м горизонтальной трубы диам. 80 x 0,20	—	1,80		
2 изгиба 90° диам. 80 x 0,25	0,50	—		
2 изгиба 90° диам. 80 x 0,30	—	0,60		
1 выход диам. 80	0,10	0,35		
Общая потеря нагрузки	2,40	2,75	=	5,15 мм H₂O

Рис. 8

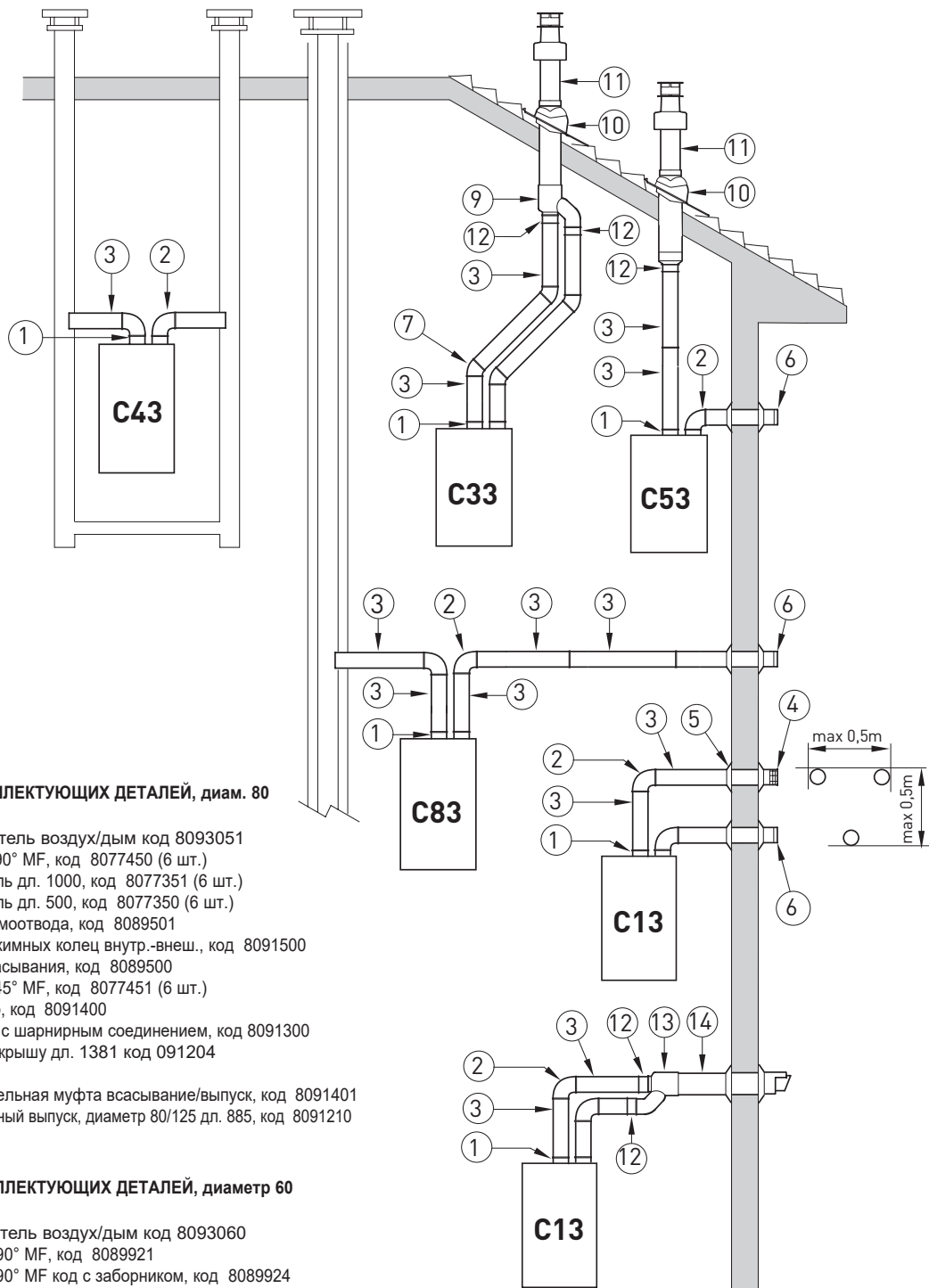

СПИСОК КОМПЛЕКТУЮЩИХ ДЕТАЛЕЙ, диам. 80

- 1 Разветвитель воздух/дым код 8093051
- 2 Изгиб на 90° MF, код 8077450 (6 шт.)
- 3a Удлинитель дл. 1000, код 8077351 (6 шт.)
- 3b Удлинитель дл. 500, код 8077350 (6 шт.)
- 4 Выход дымоотвода, код 8089501
- 5 Набор зажимных колец внутр.-внеш., код 8091500
- 6 Выход всасывания, код 8089500
- 7 Изгиб на 45° MF, код 8077451 (6 шт.)
- 9 Коллектор, код 8091400
- 10 Черепица с шарнирным соединением, код 8091300
- 11 Выход на крышу дл. 1381 код 091204
- 12 -----
- 13 Соединительная муфта всасывание/выпуск, код 8091401
- 14 Коаксиальный выпуск, диаметр 80/125 дл. 885, код 8091210

СПИСОК КОМПЛЕКТУЮЩИХ ДЕТАЛЕЙ, диаметр 60

- 1 Разветвитель воздух/дым код 8093060
- 2a Изгиб на 90° MF, код 8089921
- 2b Изгиб на 90° MF код с заборником, код 8089924
- 3 Удлинитель дл. 1000, код 8089920
- 4 Выход дымоотвода, код 8089541
- 5 Набор зажимных колец внутр.-внеш., код 8091510
- 6 Выход всасывания, код 8089540
- 7 Изгиб на 45° MF, код 8089922
- 9 Коллектор, код 8091400
- 10 Черепица с шарнирным соединением, код 8091300
- 11 Выход на крышу дл. 1381, код 8091204
- 12 Переходная муфта MF диам. 60, код 8089923
- 13 Соединительная муфта всасывание/выпуск, код 8091401
- 14 Коаксиальный выпуск, диам. 80/125 дл. 885, код 8091210

ПРИМЕЧАНИЕ:

При выполнении операций по сцеплению комплектующих деталей рекомендуется смазывать внутреннюю часть прокладок средствами на основе силиконовых веществ, избегая использования масел и смазок, в целом.

ВНИМАНИЕ: В типологиях C53 выпускные и всасывающие трубы не должны выходить на противоположные стенки.

Рис. 9

потеря нагрузки будет ниже максимальной применимой потери нагрузки.

ВНИМАНИЕ: Котлы поставляются со стальной диафрагмой код 6028605, которая должна устанавливаться на вывод разветвителя (Рис. 7) в случае, если общая потеря нагрузки не достигает 9 мм Н₂О (диафрагму не следует использовать при общей потере нагрузки от 9 мм Н₂О до 15 мм Н₂О).

Информация о потерях нагрузки комплектующих деталей приводится в Таблице 1-1/а, а для вычисления потерь нагрузки используйте пример на Рис. 8

2.6.1 Комплектующие детали отдельных труб (Рис. 9)

Схемы на Рис. 9 показывают некоторые примеры разных типов допустимых режимов выпуска.

2.6.2 Соединение с существующими дымоходами

Дымоотвод с диаметром 80 или 60 можно присоединить также к существующим дымоходам. Когда



Рис. 9/а

котёл работает с низкой температурой можно использовать обычные дымоходы при следующих условиях:

- Дымоход не должен использоваться другими котлами.
- Внутренняя часть дымохода должна быть защищена от прямого контакта с конденсатом котла. Продукты горения должны отправляться через гибкий шланг или жёсткие трубы из пластмассы диаметром, примерно, 100-150 мм, выполняя сифонный дренаж конденсата внизу трубопровода. Полезная высота сифона должна быть не менее 150 мм.

2.7 ИСКУССТВЕННЫЙ ДЫМОТВОД (В23Р-В53Р) (Рис. 9/а)

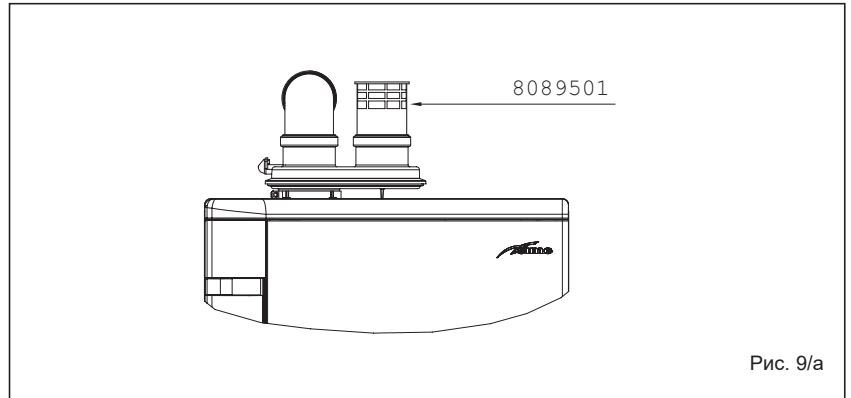
Данная типология дымоотвода выполняется с помощью разветвителя код 8093051 и выводом с аспирацией (опция) код 8089501.

На чертеже указано, как нужно устанавливать вывод.

Максимальная допустимая потеря нагрузки не должна превышать 15 мм Н₂О.

ВНИМАНИЕ: Полная развёртка дымоотвода, в любом случае, не должна превышать 50 мм, даже если общая потеря нагрузки будет

ТАБЛИЦА 3

Положение выхода	Оборудование от 7 до 35 кВт (минимальные расстояния в мм)
A - под окном	600
B - под вентиляционным люком	600
C - под водостоком	300
D - под балконом (1)	300
E - от расположенного рядом окна	400
F - от расположенного рядом вентиляционного люка	600
G - от вертикальных или горизонтальных трубопроводов или дымоотводов (2)	300
H - от угла здания	300
I - от углубления здания	300
L - от земли или другой пешеходной поверхности	2500
M - между двумя выходами по вертикали	1500
N - между двумя выходами по горизонтали	1000
O - от передней верхней поверхности без отверстий или выходов	2000
P - тоже самое, только с отверстиями или выходами	3000

- 1) Выходы под используемыми балконами должны располагаться в таком положении, чтобы общий путь дымов от их места выхода до их выхода с внешнего периметра балкона, включая высоту защитного балюстрада, был не меньше 2000 мм.
- 2) При расположении выходов необходимо не забывать, что они должны находиться на расстоянии не менее 1500 мм от расположенных рядом чувствительных к действию продуктов горения материалов (например, водостоки из пластмассового материала, деревянные выступы и т.д.), за исключением случаев применения экранированных средств для данных материалов.



Рис. 10

ниже максимальной.

Поскольку максимальная длина дымоотвода определяется путём сложения потерь нагрузки отдельных вставленных комплектующих деталей, для расчета используйте **Таблицы 1-1/а**.

2.8 РАСПОЛОЖЕНИЕ ВЫХОДОВ ДЫМОТВОДА (Рис. 10)

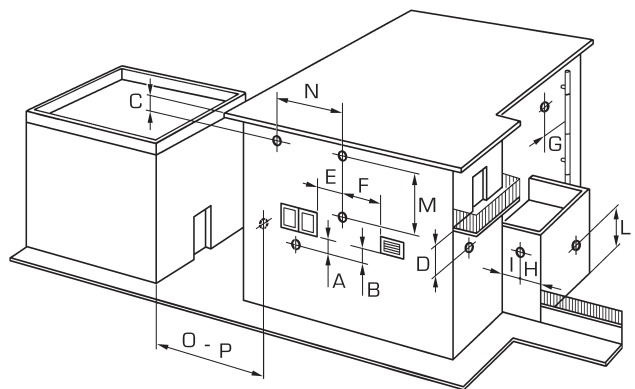
Выходы дымоотвода для оборудования с искусственной тягой могут находиться на внешних периметральных стенках здания. В качестве необязательного ориентира в **Таблице 3** были приведены минимальные расстояния, которые необходимо учитывать в соответствии с типологией здания, показанного на Рис. 10.

2.9 ЭЛЕКТРИЧЕСКОЕ СОЕДИНЕНИЕ

Котёл был оборудован электрическим питающим проводом, поставку которого, если возникнет необходимость в его замене, следует запросить в компании SIME. Питание должно выполняться с однофазным напряжением 230 В - 50 Гц с помощью общего выключателя, который был защищён предохранителями с расстоянием между контактами не менее 3 мм. Учитывайте полярность L - N и заземление.

ПРИМЕЧАНИЕ: Оборудование необходимо присоединить к эффективной установке заземления. Компания SIME не несёт ответственность за ущерб, нанесённый

людям или предметам, в результате отсутствия заземления котла.

2.9.1 Соединение хронотермостата

Присоедините хронотермостат, как было показано на электрической схеме котла (**см. Рис. 11**), после снятия существующего моста. Используемый хронотермостат должен принадлежать к классу II, в соответствии со стандартом EN 60730.1 (чистый электрический контакт).

2.9.2 Соединение дистанционного управления SIME HOME (деталь под заказ)

Котёл был подготовлен для присоединения дистанционного управления, которое поставляется по запросу (код 8092281).

Дистанционное управление SIME HOME даёт возможность удалить механизмы управления пользователя от котла, за исключением выхода. Дисплей котла покажет следующее сообщение:

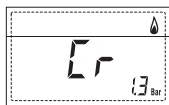

Для монтажа и использования дистанционного управления следуйте инструкциям, которые находятся на упаковке.

ПРИМЕЧАНИЕ: Нет необходимости в осуществлении конфигурации PAR 10, поскольку плата котла была уже установлена на значение по умолчанию для функционирования

с устройством SIME HOME (PAR 10 = 1).

2.9.3 Соединение внешнего датчика (деталь под заказ)

Котёл был подготовлен для присоединения внешнего температурного датчика, который поставляется по запросу, который может самостоятельно регулировать значение температуры подачи котла в зависимости от внешней температуры. Для монтажа следуйте инструкциям, которые находятся на упаковке. Можно выполнить исправления значений, которые были считаны датчиком, с помощью PAR 11.

2.9.4 Соединение датчика сантехнической воды мод. "HM 30 T ErP"

Модели "HM 30 T ErP" поставляется с датчиком сантехнической воды (SB), присоединённым к соединительному зажиму CN5.

Когда котёл был спарен с внешним блоком водонагревателя, введите датчик в соответствующий кожух водонагревателя.

ВНИМАНИЕ:

Для моделей "HM 30 T ErP" ТОЛЬКО ДЛЯ ОТОПЛЕНИЯ необходимо:

- отсоединить датчик водонагревателя (SB)
- установить PAR 2 = 5.

Операция должна выполняться квалифицированным техническим персоналом в фазе первого включения котла.

2.9.5 Спаривание с различными электронными устройствами

Ниже будут приведены некоторые примеры установок и спариваний с различными электронными устройствами. Там, где необходимо, приводятся параметры, которые следует установить в котле. Электрические соединения к котлу соответствуют надписи на схемах (Рис. 11). Управление клапаном зоны включается с каждым запросом отопления зоны 1 (как от TA1, так и от CR). Описание компонентов, которые приводятся на схемах установки:

M	Подача установки
R	Возврат установки
CR	Дистанционное управление SIME HOME код 8092281
SE	Внешний датчик температуры
TA 1-2-3-4	Термостат помещения зоны
VZ 1-2	Клапан зоны
CT 1-2	Хронотермостат зоны
RL 1-2-3-4	Реле зоны
SI	Гидросепаратор
P 1-2-3-4	Насос зоны
SB	Датчик водонагревателя
PB	Насос водонагревателя
IP	Установка пола
EXP	Плата расширения ZONA MIX код 8092234 / INSOL код 8092235
VM	Трёхходовой смесительный клапан

1. БАЗОВАЯ УСТАНОВКА

УСТАНОВКА С ОДНОЙ ПРЯМОЙ ЗОНОЙ И ТЕРМОСТАТОМ ПОМЕЩЕНИЯ ИЛИ С УДАЛЁННЫМ УПРАВЛЕНИЕМ SIME HOME (код 8092280/81) И ВНЕШНИМ ДАТЧИКОМ (поставляется)

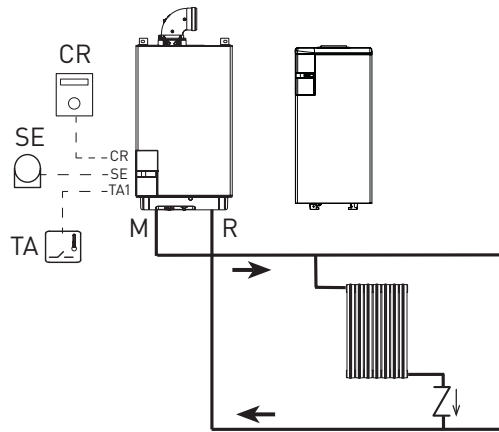

2. МНОГОЗОННАЯ УСТАНОВКА

С КЛАПАНАМИ, ТЕРМОСТАТАМИ ПОМЕЩЕНИЯ И ВНЕШНИМ ДАТЧИКОМ (поставляется)

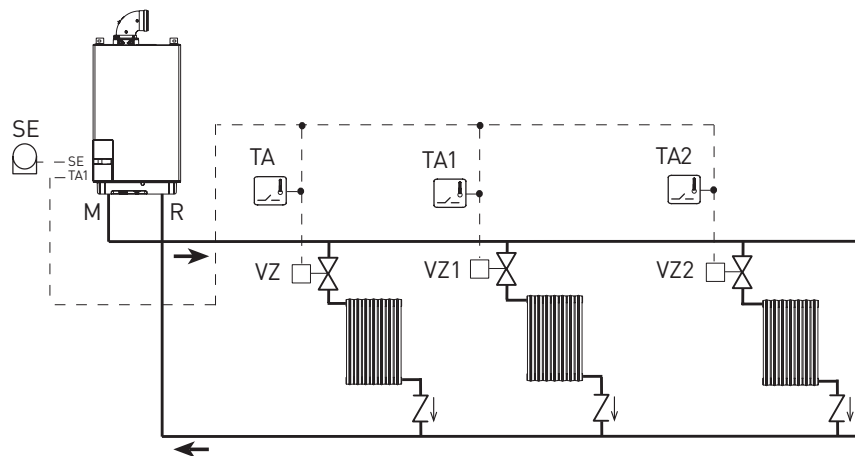

3. БАЗОВАЯ УСТАНОВКА
МНОГОЗОННАЯ УСТАНОВКА С КЛАПАНАМИ, ТЕРМОСТАТАМИ ПОМЕЩЕНИЯ И ВНЕШНИМ ДАТЧИКОМ
 (поставляется)

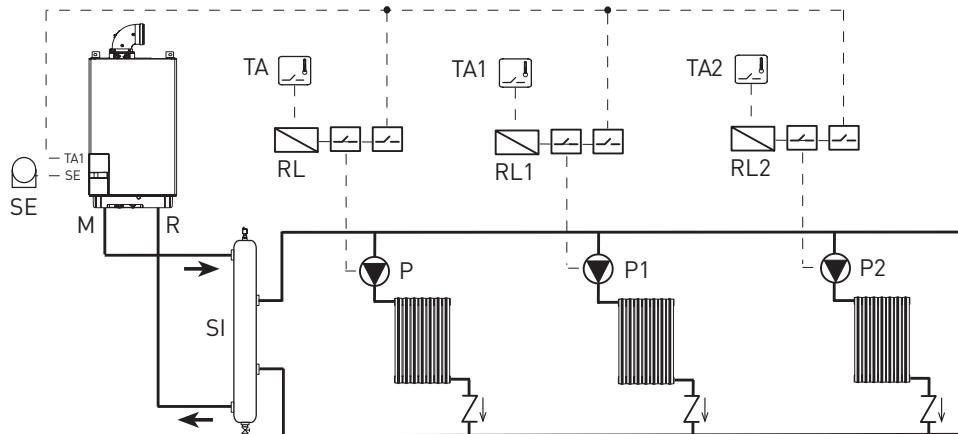

4. БАЗОВАЯ УСТАНОВКА
МНОГОЗОННАЯ УСТАНОВКА С КЛАПАНАМИ, ТЕРМОСТАТАМИ ПОМЕЩЕНИЯ, ДИСТАНЦИОННЫМ
УПРАВЛЕНИЕМ SIME HOME (код 8092280/81) И ВНЕШНИМ ДАТЧИКОМ (поставляется)

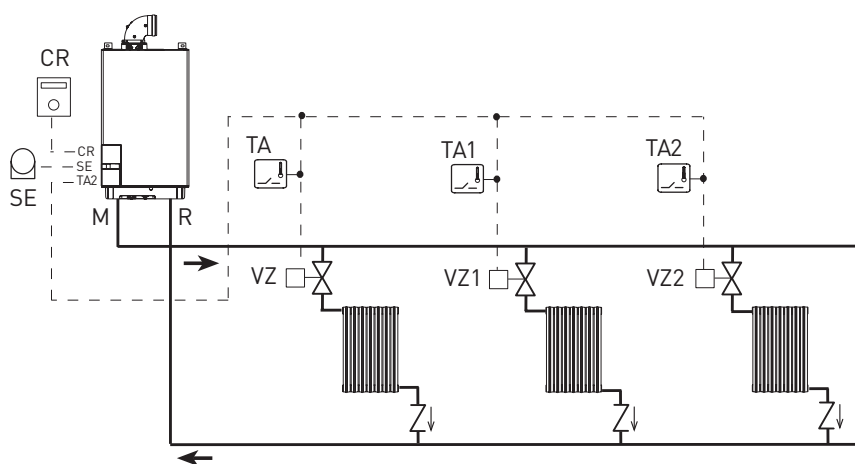

НАСТРОЙКИ ПАРАМЕТРОВ

Для использования дистанционного управления SIME HOME (CR) в качестве удалённой панели котла, а не как ориентир температуры помещения, необходимо установить:

PAR 7 = 0

5. БАЗОВАЯ УСТАНОВКА

МНОГОЗОННАЯ УСТАНОВКА С КЛАПАНАМИ, ТЕРМОСТАТАМИ ПОМЕЩЕНИЯ, ДИСТАНЦИОННЫМ УПРАВЛЕНИЕМ SIME HOME (код 8092280/81) И ВНЕШНИМ ДАТЧИКОМ (поставляется)

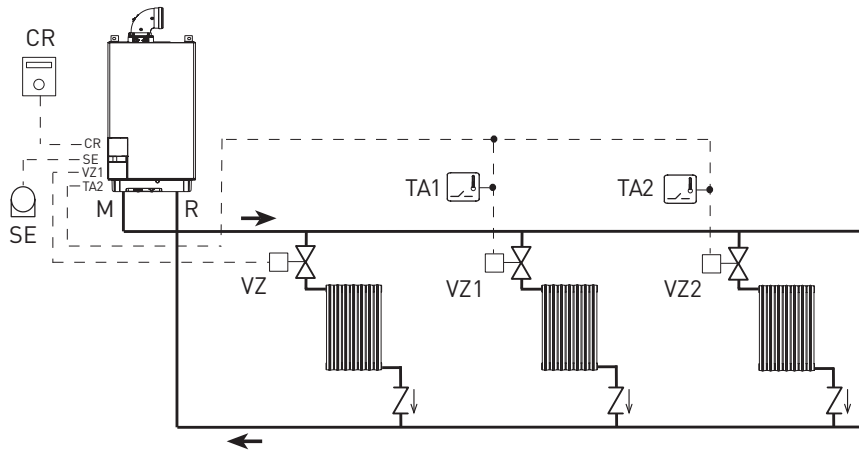

НАСТРОЙКИ ПАРАМЕТРОВ

Для использования дистанционного управления SIME HOME (CR) в качестве ориентира температуры помещения для одной зоны, необходимо установить:
PAR 7 = 1

Установите время открытия клапана зоны VZ:
PAR 33 = ВРЕМЯ ОТКРЫТИЯ

6. БАЗОВАЯ УСТАНОВКА

МНОГОЗОННАЯ УСТАНОВКА С НАСОСАМИ, ТЕРМОСТАТАМИ ПОМЕЩЕНИЯ, ДИСТАНЦИОННЫМ УПРАВЛЕНИЕМ SIME HOME (код 8092280/81) И ВНЕШНИМ ДАТЧИКОМ (поставляется)

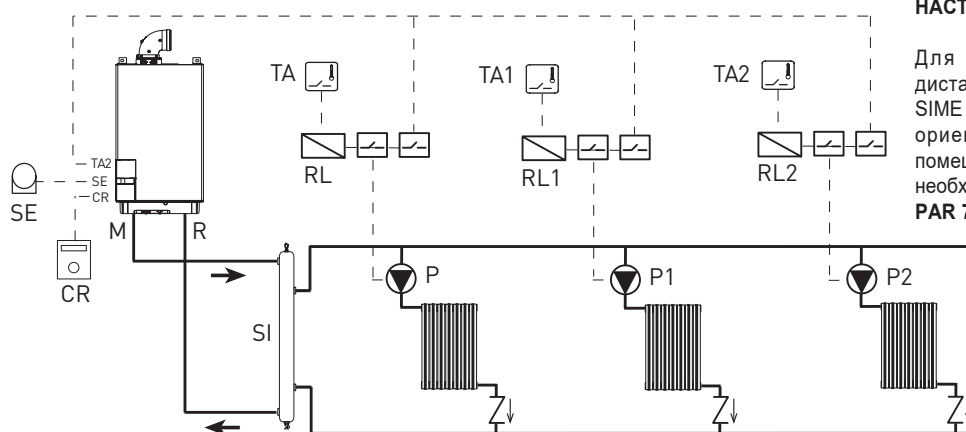

НАСТРОЙКИ ПАРАМЕТРОВ

Для использования дистанционного управления SIME HOME (CR) в качестве ориентира температуры помещения для одной зоны, необходимо установить:
PAR 7 = 1

7. УСТАНОВКА С ДВОЙНОЙ ТЕМПЕРАТУРОЙ ПОДАЧИ

МНОГОЗОННАЯ УСТАНОВКА С КЛАПАНАМИ, ХРОНОТЕРМОСТАТАМИ И ВНЕШНИМ ДАТЧИКОМ (поставляется)

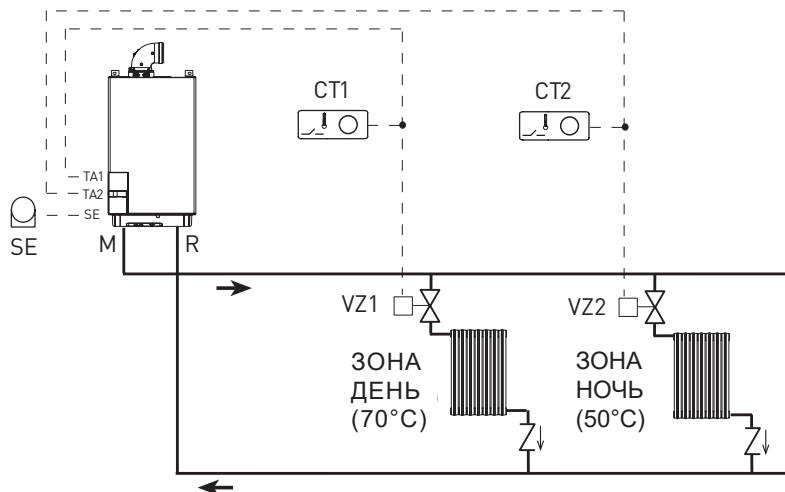

НОЧЬЮ КОТЁЛ РАБОТАЕТ С ПОНИЖЕННОЙ ТЕМПЕРАТУРОЙ ПОДАЧИ, ЕСЛИ БЫЛО УСТАНОВЛЕНО РАЗНОЕ РАСПИСАНИЕ, ПРЕДНАЗНАЧЕННОЕ ДЛЯ ЗОНЫ ДНЯ И ЗОНЫ НОЧИ:

- С внешним датчиком - установите климатическую кривую зоны дня 1 с **PAR 25** и зоны ночи 2 с **PAR 26**,
- Без внешнего датчика - получите доступ к зоне дня 1 нажатием на кнопку и измените значение с помощью кнопок и . Получите доступ к зоне ночи 2 двойным нажатием на кнопку и измените значение с помощью кнопок и .

8. УСТАНОВКА С ДВОЙНОЙ ТЕМПЕРАТУРОЙ ПОДАЧИ
МНОГОЗОННАЯ УСТАНОВКА С НАСОСАМИ, ХРОНОТЕРМОСТАТАМИ И ВНЕШНИМ ДАТЧИКОМ
(поставляется)

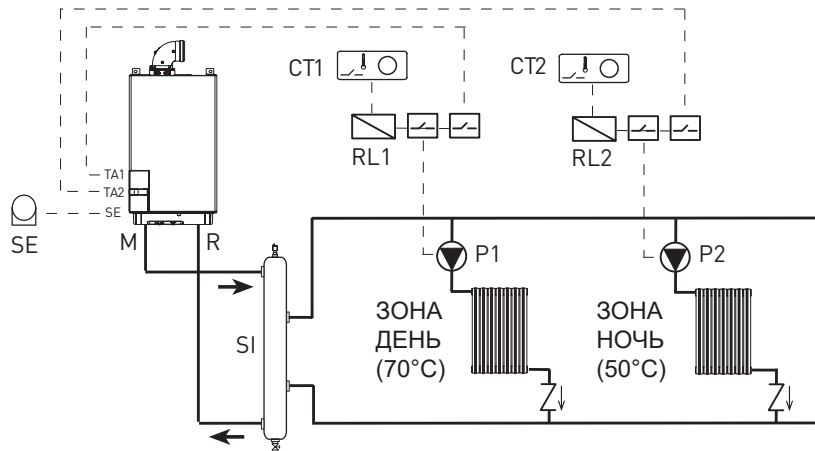

9. УСТАНОВКА С УДАЛЁННЫМ ВОДОНАГРЕВАТЕЛЕМ

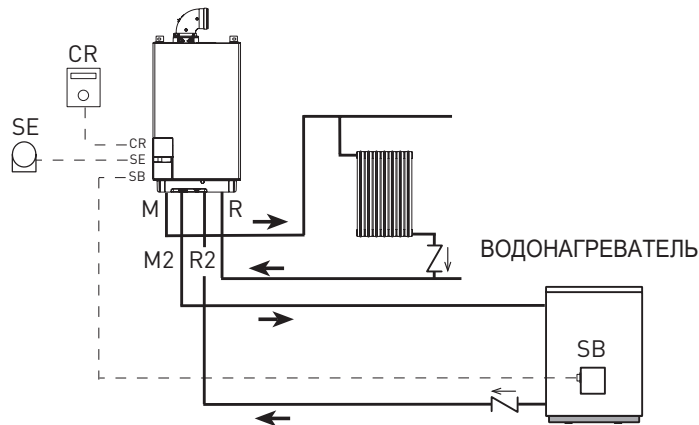

НАСТРОЙКИ ПАРАМЕТРОВ

В мод. ATLANTIS HM 30 T ErP с датчиком водонагревателя, установите:
PAR 2 = 3

В мод. ATLANTIS HM 30 T ErP только для отопления, установите:
PAR 2 = 5

В качестве альтернативы CR, можно использовать TA, присоединённый ко входу TA1.

11. УСТАНОВКА СО СМЕСИТЕЛЬНЫМ КЛАПАНОМ
УСТАНОВКА С ОДНОЙ ПРЯМОЙ ЗОНОЙ И ОДНОЙ СМЕШАННОЙ ЗОНОЙ, НАБОР ДЛЯ СМЕШАННОЙ ЗОНЫ (код 8092234), ДИСТАНЦИОННОЕ УПРАВЛЕНИЕ SIME HOME (код 8092280/81) И ВНЕШНИЙ ДАТЧИК (поставляется)

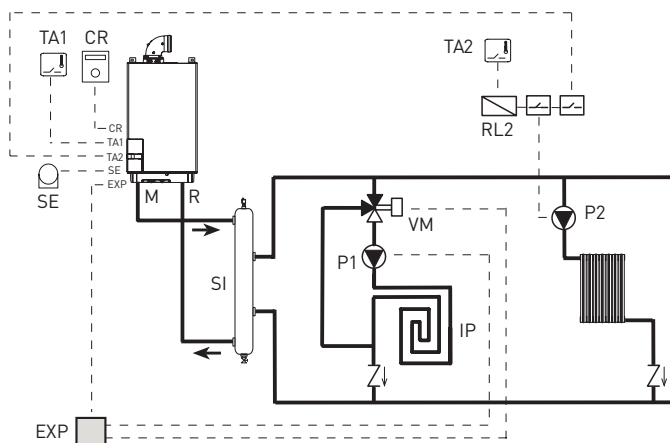

НАСТРОЙКИ ПАРАМЕТРОВ

Для использования дистанционного управления SIME HOME (CR) в качестве удалённой панели котла, а не как ориентир температуры помещения, необходимо установить:
PAR 7 = 0

12. УСТАНОВКА СО СМЕСИТЕЛЬНЫМ КЛАПАНОМ

УСТАНОВКА С ДВУМЯ ПРЯМЫМИ ЗОНАМИ И ДВУМЯ СМЕШАННЫМИ ЗОНАМИ, НАБОР ДЛЯ СМЕШАННОЙ ЗОНЫ (код 8092234) И ВНЕШНИЙ ДАТЧИК (поставляется)

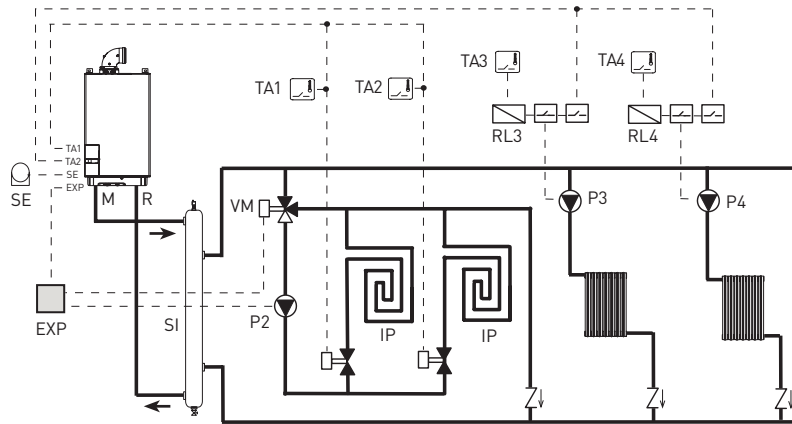

13. УСТАНОВКА СО СМЕСИТЕЛЬНЫМ КЛАПАНОМ

СИСТЕМА С ДВУМЯ СМЕШАННЫМИ НЕЗАВИСИМЫМИ ЗОНАМИ И ДВА НАБОРА ДЛЯ СМЕШАННОЙ ЗОНЫ (код 8092234) И ВНЕШНИЙ ДАТЧИК (поставляется)

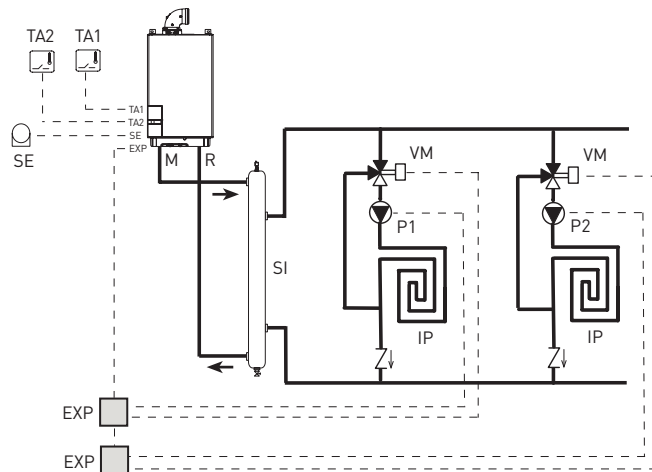

14. СОЛНЕЧНАЯ УСТАНОВКА

СИСТЕМА С ДВУМЯ СМЕШАННЫМИ НЕЗАВИСИМЫМИ ЗОНАМИ, ОДНА ПРЯМАЯ ЗОНА, ДВА НАБОРА ДЛЯ СМЕШАННОЙ ЗОНЫ (код 8092234) И ОДИН НАБОР INSOL (код 8092235), ДИСТАНЦИОННОЕ УПРАВЛЕНИЕ SIME НОМЕ (код 8092280/81) И ВНЕШНИЙ ДАТЧИК (поставляется)

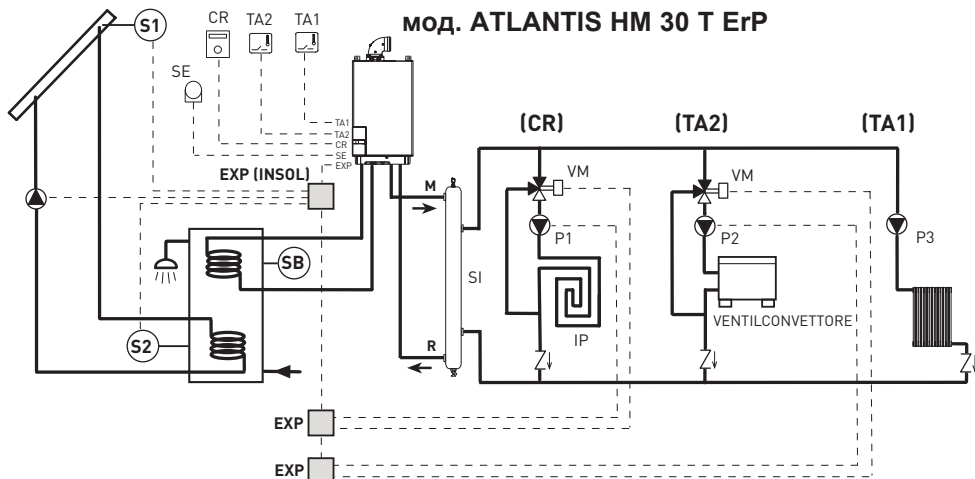

2.10 ЭЛЕКТРОСХЕМА (Рис. 11)

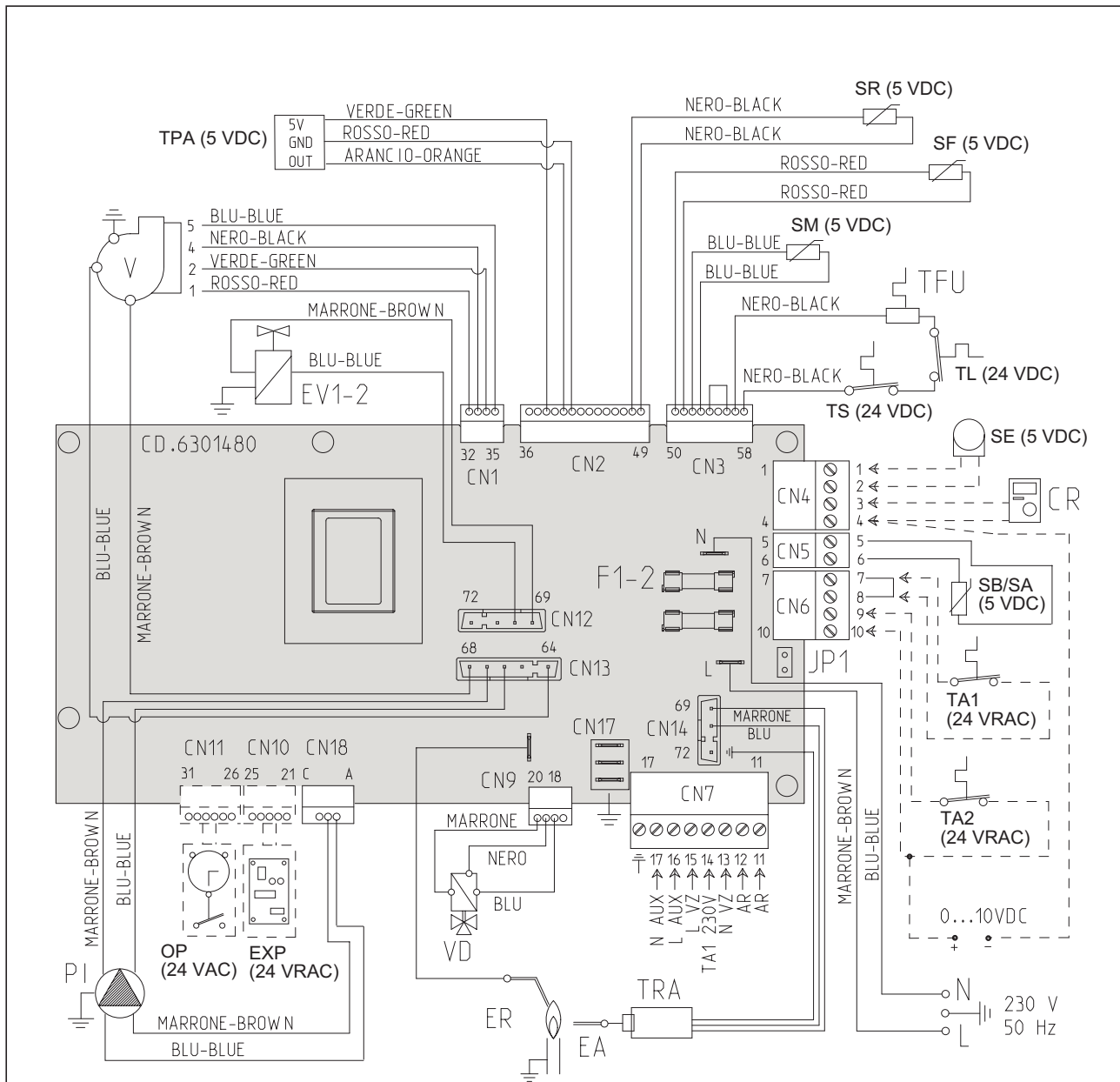

УСЛОВНЫЕ ОБОЗНАЧЕНИЯ

- F1-2 Предохранитель (4 AT)
- TRA Трансформатор розжига
- PI Насос установки
- V Вентилятор
- TL Ограничительный термостат
- EA Электрод розжига
- ER Электрод обнаружения
- EV1-2 Бобина газового клапана
- TS Предохранительный термостат
- SF Датчик дымов
- TFU Термопредохранитель
- VD Перепускной клапан
- SM Датчик подачи контура отопления
- SR Датчик возврата контура отопления
- TPA Датчик давления воды
- TA1 Термостат помещения Зона 1

- TA2 Термостат помещения Зона 2
- JP1 Селектор TA2 или 0-10 VDC
- SB/SA Датчик водонагревателя
- CR Дистанционное управление SIME HOME (опция)
- SE Датчик внешней температуры (входит в комплект)
- OP Часовое программирующее устройство (опция)
- EXP Плата расширения
- AR Удалённый сигнал тревоги
- VZ Клапан зоны
- AUX Вспомогательное соединение

КОДЫ ЗАПАСНЫХ СОЕДИНИТЕЛЬНЫХ ЗАЖИМОВ:

- CN1/3/13 код 6319196
- CN2 код 6323896
- CN4 код 6316203
- CN5 код 6316200
- CN6 код 6316202
- CN7 код 6316204
- CN9 код 6323898
- CN12 код 6299991
- CN14 код 6319163
- CN18 код 6319179

ПРИМЕЧАНИЕ: Присоедините TA1 к зажимам 7-8 после снятия моста.

Для функционирования 0 ... 10VDC:

- Снять мост JP1
- Подсоединить плюс к зажиму 10 на CN6
- Подсоединить минус к зажиму 4 на CN4

Рис. 11

3 ХАРАКТЕРИСТИКИ

3.1 ПАНЕЛЬ УПРАВЛЕНИЯ (Рис. 12)

1 - ОПИСАНИЕ ИЗОБРАЖЕНИЙ ДИСПЛЕЯ

- ИЗОБРАЖЕНИЕ РЕЖИМА ЛЕТО**
- ИЗОБРАЖЕНИЕ РЕЖИМА ЗИМА**
- ИЗОБРАЖЕНИЕ РЕЖИМА САНТЕХНИЧЕСКАЯ ВОДА**
- ИЗОБРАЖЕНИЕ РЕЖИМА ОТОПЛЕНИЕ**
- ГРАДУИРОВАННАЯ ШКАЛА МОЩНОСТИ**
Сегменты строки загораются пропорционально производимой мощности котла.
- ИЗОБРАЖЕНИЕ ФУНКЦИОНИРОВАНИЯ ГОРЕЛКИ И БЛОКИРОВКИ**
- ИЗОБРАЖЕНИЕ НЕОБХОДИМОСТИ В ПЕРЕЗАГРУЗКЕ**
- ИЗОБРАЖЕНИЕ ФУНКЦИИ ЧИСТКИ ТРУБ**
- ВТОРИЧНЫЕ ЦИФРЫ**
Котёл показывает значение давления установки (правильное значение от 1 до 1,5 бар)
- ГЛАВНЫЕ ЦИФРЫ**
Котёл показывает установленные значения, состояние неисправности и внешнюю температуру
- ИКОНКА НАЛИЧИЯ ДОПОЛНИТЕЛЬНЫХ ИСТОЧНИКОВ**

2 - ОПИСАНИЕ КОМАНД

- КНОПКА ФУНКЦИИ ВКЛ/ВЫКЛ**
ВКЛ = Котёл получает электропитание
ВЫКЛ = Котёл получает электропитание, но не готов для функционирования В любом случае, защитные функции находятся во включённом состоянии.
- КНОПКА РЕЖИМА ЛЕТО**
При нажатии на эту кнопку котёл функционирует только на запрос сантехнической воды.
- КНОПКА РЕЖИМА ЗИМА**
Нажав на эту кнопку, котёл начинает функционировать для отопления и для сантехнической воды.
- КНОПКА НАСТРОЙКА САНТЕХНИЧЕСКОЙ ВОДЫ**
При нажатии на кнопку показывается значение температуры сантехнической воды.
- КНОПКА НАСТРОЙКА ОТОПЛЕНИЯ**
При первом нажатии на кнопку показывается значение температуры контура отопления 1.
При втором нажатии на кнопку показывается значение температуры контура отопления 2.
При третьем нажатии на кнопку показывается значение температуры контура отопления 3 (системы с 3мя зонами).
- КНОПКА СБРОС**
Даёт возможность восстановить функционирование после неполадки
- КНОПКА УВЕЛИЧЕНИЕ И УМЕНЬШЕНИЕ**
Нажатием на эту кнопку увеличивается или уменьшается установленное значение

3 - КНОПКИ, ПРЕДНАЗНАЧЕННЫЕ ДЛЯ УСТАНОВЩИКА (доступ к параметрам INST и параметрам OEM)

- СОЕДИНЕНИЕ ДЛЯ ПК**
Используется только с набором программирования компании SIME и только уполномоченным персоналом. Запрещается присоединять другие электронные устройства (фотокамеры, телефоны, мрз и т.д.). Используйте инструмент для снятия крышки и для её вставления после использования.
ВНИМАНИЕ: Последовательный порт чувствителен к электростатическим разрядам.
Перед его использованием рекомендуется дотронуться до заземлённой металлической поверхности для электростатической разрядки.
- КНОПКА ИНФОРМАЦИИ**
Нажав на эту кнопку несколько раз можно пробежаться по параметрам.
- КНОПКА ФУНКЦИИ ЧИСТКИ ТРУБ**
Нажав на эту кнопку несколько раз можно пробежаться по параметрам.
- КНОПКА УМЕНЬШЕНИЯ**
Изменяются значения, установленные по умолчанию.
- КНОПКА УВЕЛИЧЕНИЯ**
Изменяются значения, установленные по умолчанию.

4 - СВЕТОВАЯ СТРОКА

- Голубая = Функционирование
- Красная = Неполадка функционирования

5 - ЧАСОВОЕ ПРОГРАММИРУЮЩЕЕ УСТРОЙСТВО (факультативно)

- Механические (код 8092228) или цифровые часы (код 8092229) для программирования отопления/сантехнической воды.

Рис. 12

3.2 ДОСТУП К ИНФОРМАЦИИ ДЛЯ УСТАНОВЩИКА

Для получения доступа к информации для установщика нажмите на кнопку (3 Рис. 16). При каждом нажатии на кнопку выполняется переход к последующей информации. Если на кнопку не нажимать какое-то время, то система автоматически выходит из этой функции. Если не подсоединена никакая расширительная плата (ZONA MIX или INSOL), соответствующая информация не выходит на экран. Информация может быть следующей

- | | | |
|--|---|--|
| <p>1. Показ внешн. темп. только с установленным внешн. датчиком</p> | <p>9. Показ количества оборотов вентилятора в оборотах в минуту x 100 (напр., 4.800 и 1.850 оборотов в минуту)</p> | |
| <p>2. Показ температуры датчика отопления (SM)</p> | <p>10. Показ часов функционирования горелки в часах x 100 (напр., 14.000 и 10)</p> | <p>es. 14.</p> |
| <p>3. Показ датчика температуры сантехнической воды (SS) только для проточных котлов</p> | <p>11. Показ количества розжигов горелки x 1000 (напр., 97.000 и 500)</p> | <p>97.000</p> |
| <p>4. Показ вспомогательного датчика температуры</p> | <p>12. Показ общего количества неполадок</p> | |
| <p>5. Показ датчика температуры дымов</p> | <p>13. Счётчик доступов к параметрам установщика (напр., 140 доступов)</p> | |
| <p>6. Показ температуры отопления, которая относится к первому контуру</p> | <p>14. Счётчик доступов к параметрам OEM (напр., 48 доступов)</p> | <p>15. Счётчик доступов к параметрам CASCATA OEM (напр., 5 доступов)</p> |
| <p>7. Показ температуры отопления, которая относится ко второму контуру</p> | <p>17. Отображение подачи сантехнического расходомера (напр. 18 л/мин и 0,3 л/мин) или состоянии регулятора расхода (соответственно ВКЛ и ВЫКЛ)</p> | <p>18 л/мин
0,3 л/мин
ON e OFF)</p> |
| <p>8. Показ ионизационного тока µA</p> | | |
| | | |

18. Отображение значение зонда возврата контура отопления (вход SR)
19. Отображение значения датчика каскадного коллектора
20. Отображение значение зонда подачи смешанной установки с платой ZONA MIX 1 (вход S2)
21. Отображение предохранительного термостата ZONA MIX (вход S1) соответственно ВКЛ и ВЫКЛ
22. Отображение насоса с платой ZONA MIX 1 (соответственно ВКЛ и ВЫКЛ)
23. Отображение команды открытия клапана с платой ZONA MIX 1 (соответственно ВКЛ и ВЫКЛ)
24. Отображение команды закрытия клапана с платой ZONA MIX 1 (соответственно ВКЛ и ВЫКЛ)
25. Отображение значение зонда подачи смешанной установки с платой ZONA MIX 2
26. Отображение предохранительного термостата с платой ZONA MIX 2 (вход S1) соответственно ВКЛ и ВЫКЛ
27. Отображение насоса с платой ZONA MIX 2 (соответственно ВКЛ и ВЫКЛ)
28. Отображение команды открытия клапана с платой ZONA MIX 2 (соответственно ВКЛ и ВЫКЛ)
29. Отображение команды закрытия клапана с платой ZONA MIX 2 (соответственно ВКЛ и ВЫКЛ)
30. Отображение значения температуры солнечного датчика S1 с солнечной платой INSOL
31. Отображение значения температуры солнечного датчика S2 с солнечной платой INSOL
32. Отображение значения температуры солнечного датчика S3 с солнечной платой INSOL
33. Отображение солнечного реле R1 с солнечной платой INSOL (соответственно ВКЛ и ВЫКЛ)
34. Отображение солнечного реле R2 с солнечной платой INSOL (соответственно ВКЛ и ВЫКЛ)
35. Отображение солнечного реле R3 с солнечной платой INSOL (соответственно ВКЛ и ВЫКЛ)
36. Показ состояния регулятора расхода для солнечного комплекта (соответственно ВКЛ и ВЫКЛ)
40. Показ значения % команды насоса PWM
45. Показ температуры отопления, третий контур
60. Показ кода последней неполадки
61. Показ кода предпоследней неполадки
70. Код сигнала опасности
90. Версия ПО на RS-485 (напр., в варианте 01)
91. Версия ПО как на схеме EXP (конфигурация ZONA MIX)
92. Версия ПО на второй EXP (конфигурация ZONA MIX)

3.3 ДОСТУП К ПАРАМЕТРАМ УСТАНОВЩИКА

Для получения доступа к параметрам для установщика одновременно нажмите на кнопки и и держите их нажатыми в течение 2 секунд (3 Рис. 12). Например, параметр PAR 23 показывается на экране панели управления следующим образом:

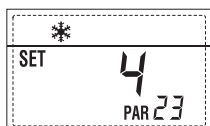

По параметрам можно пробежаться с помощью кнопок , а значения по умолчанию изменяются с помощью кнопок . Возврат к стандартному показу происходит автоматически через 60 секунд или при нажатии на одну из кнопок управления (2 Рис. 12), за исключением кнопки RESET.

3.3.1 Замена платы или СБРОС параметров

Если электронная плата заменяется или перезапускается, для запуска котла необходимо выполнить конфигурацию параметров PAR 1 и PAR 2, соотнося каждый с отдельным типом котла:

ГАЗ	КОТЕЛ	PAR 1
МЕТАН (G 20)	30 T ErP 30/50 ErP 30/110 ErP	2
ПРОПАН (G 31)	30 T ErP 30/50 ErP 30/110 ErP	10

КОТЕЛ	PAR 2
Отдельностоящий водонагреватель с перекидным клапаном и датчиком водонагревателя - только для отопления (НИЗКАЯ ИНЕРЦИЯ)	3
Отдельностоящий водонагреватель с перекидным клапаном и термостатом водонагревателя - только для отопления (НИЗКАЯ ИНЕРЦИЯ)	5

ПРИМЕЧАНИЕ: Внутри верхней дверцы панели котла находится этикетка, на которой приводится значение PAR 1 и PAR 2, которые нужно ввести (Рис. 3 - Рис. 3/а - Рис. 3/б).

ПАРАМЕТРЫ УСТАНОВЩИКА					
УСКОРЕННАЯ КОНФИГУРАЦИЯ					
PAR	ОПИСАНИЕ	ДИАПАЗОН	ЕДИНИЦА ИЗМЕРЕНИЯ	ШАГ	НАСТРОЙКА ПО УМОЛЧАНИЮ
1	Конфигурация горения	-- = ND 1 ... 31	=	=	"-"
2	Гидравлическая конфигурация	-- = ND 1 ... 14	=	=	"-"
3	Устройство программирования времени 2	1 = DHW + Насос рециркуляции 2 = DHW 3 = Насос рециркуляции	=	=	1
4	Отключение датчика давления	0 = Отключен 1 = Включен 0-4 BAR 2 = Включен 0-6 BAR 3 = Включен 0-4 BAR (БЕЗ ALL 09) 4 = Включен 0-6 BAR (БЕЗ ALL 09)	=	=	1
5	Назначение вспомогательного реле AUX	1 = Удалённый сигнал тревоги 2 = Насос рециркуляции 3 = Автоматич. загрузка 4 = Удалённый сигнал тревоги NC 5 = Тепловой насос 6 = Клапан ЗОНЫ 2	=	=	1
6	Световая строка присутствия напряжения	0 = Отключена 1 = Включена	=	=	1
7	Распределение каналов SIME HOME	0 = Не был распределён 1 = Контур 1 2 = Система с 3 ЗОНАМИ	=	=	1
8	Количество оборотов вентилятора Шаг включения	0,0 ... 81	об./мин x 100	0,1da 0,1a19,9 1da 20 a 81	0,0
9	Длинные дымоходы	0 ... 20	%	1	0
10	Конфигурация присоединённого устройства	1 = SIME HOME 2 = CR 53 3 = RVS 43.143 4 = RVS 46.530 5 = RVS 61.843	=	=	1
11	Исправление значений внешн. датчика	-5 ... +5	°C	1	0
12	Продолжительность подсветки	-- = Всегда 0 = Никогда 1 ... 199	сек x 10	1	3
13	Модулируемая скорость насоса	-- = Без модуляции AU = Автоматическая модуляция 30 ... 100 = % Устанавливаемая модуляция	%	10	--
14	Введение второго входа ТА	-- = Контакт ТА 5 ... 160 = Вход 0...10VDC	--	--	--
15	Адрес каскадного соединения	-- = Отключен 0 = Ведущий 1 ... 7 = Ведомый	--	1	--
16	Адрес ModBus	-- = Отключен 1 ... 31 = Ведомый	--	1	--
17	Конфигурация соединения ModBus	1 ... 30	--	1	25
19	Тип системы	0 = Две ЗОНЫ 1 = Три ЗОНЫ	--	--	0
САНТЕХНИЧЕСКАЯ ВОДА - ОТОПЛЕНИЕ					
PAR	ОПИСАНИЕ	ДИАПАЗОН	ЕДИНИЦА ИЗМЕРЕНИЯ	ШАГ	НАСТРОЙКИ УМОЛЧАНИЮ
20	Миним. температура отопления Зона 1	PAR 64 OEM ... PAR 21	°C	1	20
21	Макс. температура отопления Зона 1	PAR 20 ... PAR 65 OEM	°C	1	80
22	Наклон кривой отопления Зона 1	3 ... 40	--	1	20
23	Миним. температура отопления Зона 2	PAR 64 OEM ... PAR 24	°C	1	20
24	Макс. температура отопления Зона 2	PAR 23 ... PAR 65 OEM	°C	1	80
25	Наклон кривой отопления Зона 2	3 ... 40	--	1	20
26	Миним. температура отопления Зона 3	PAR 64 OEM ... PAR 27	°C	1	20
27	Макс. температура отопления Зона 3	PAR 26 ... PAR 65 OEM	°C	1	80
28	Наклон кривой отопления Зона 3	3 ... 40	--	1	20
29	Δt отопление	10 ... 40	°C	1	20
30	Время после циркуляции отопления	0 ... 199	Сек.	10	30
31	Макс. мощность отопления	30 ... 100	%	1	100
32	Задержка включения насоса Зона 1	0 ... 199	10 Сек	1	1
33	Задержка нового включения	0 ... 10	Мин	1	3
34	Полог подключения дополнит. источников	-- , -10 ... 40	°C	1	"-"
35	Защита от замерзания котла	0 ... +20	°C	1	3
36	Внешний датчик защиты от замерзания	-5 ... +5	°C	1	-2
37	Диапазон насыщения модуляции потока	-- = Отключена 0 ... 100	%	1	100
38	Время после циркуляции сантех. воды	0 ... 199	Сек.	1	0
39	Защита от легионеллы (только водонагреватель)	0 = Отключена 1 = Включена	--	--	0

3.3.2 Предупреждение

При включенном котле, который работает не оптимальным образом, но, в то же время, не отображает никаких неполомок, следует нажать на кнопку , и держать ее нажатой, пока не попадете во главу 70, ниже приведена таблица с кодами возможных проблем.

Когда проблема решена и котел снова работает правильно, в главе 70 появится знак "- -".

КОД	ОПИСАНИЕ
E0	Работа при пониженной мощности (Δt подача и возврат более 40°C)
E1	Короткое замыкание внешнего датчика (SE)
E2	Включена функция предварительного предпрогрева
E3	TBD
E4	TBD
E5	TBD
E6	TBD
E7	TBD
E8	TBD
E9	TBD

ПАРАМЕТРЫ УСТАНОВЩИКА

ПЛАТА РАСШИРЕНИЯ

ПАР	ОПИСАНИЕ	ДИАПАЗОН	ЕДИНИЦА ИЗМЕРЕНИЯ	ШАГ	НАСТРОЙКА ПО УМОЛЧАНИЮ
40	Количество плат расширения	0 ... 3	=	1	0
41	Время хода смес. клапана	0 ... 199	10 сек.	1	12
42	Приоритет сантехнической воды смешанной зоне	0 = Параллельный 1 = Абсолютный	=	=	1
43	Сушка стяжки	0 = Отключена 1 = Изгиб А 2 = Изгиб В 3 = Изгиб А+В	=	=	0
44	Вид солнечной установки	1 ... 8	=	1	1
45	Δt насос солнечного коллектора 1	PAR 74 OEM - 1... 50	°C	1	8
46	Задержка подключения солнечного комплекта	"- -", 0 ... 199	Мин.	1	0
47	Мин. Темп. солнечного коллектора	"- -", -30 ... 0	°C	1	-10
48	Макс. Темп. солнечного коллектора	"- -", 80 ... 199	°C	1	120

ВОССТАНОВЛЕНИЕ ПАРАМЕТРОВ

ПАР	ОПИСАНИЕ	ДИАПАЗОН	ЕДИНИЦА ИЗМЕРЕНИЯ	ШАГ	НАСТРОЙКА ПО УМОЛЧАНИЮ
49	* Сброс параметров по умолчанию (PAR 1 - PAR 2 оди наковы "- -")	-- , 1	=	=	=

* Если появятся затруднения при понятии текущей установки, или при аномальной или непонятной работе котла, рекомендуется восстановить начальные значения параметров, устанавливая PAR 49 = 1 и PAR 1 и PAR 2, как указано в пункте 3.3.1.

3.4 ПРИ УСТАНОВЛЕННОМ ВНЕШНЕМ ДАТЧИКЕ (Рис. 13)

Если присутствует внешний датчик, НАСТРОЙКИ отопления осуществляются на основании климатических кривых в зависимости от внешней температуры и, в любом случае, они ограничиваются значениями в пределах диапазона, который был описан в пункте 3.3 (параметры PAR 22 для ЗОНЫ 1, PAR 25 для ЗОНЫ 2 и PAR 28 для ЗОНЫ 3). Для устанавливаемой климатической кривой можно выбрать значение от 3 до 40 (шагом в 1 значение). Увеличивая наклон, представленный кривыми на Рис. 13, увеличивается температура подачи установки в зависимости от внешней температуры.



Рис. 13

3.5 ФУНКЦИИ ПЛАТЫ

Электронная плата имеет следующие функции:

- Защита от замерзания контура отопления и сантехнической воды (ICE).
- Система розжига и определения пламени.
- Установки с панели управления мощности и газа функционирования котла.
- Антиблокировка насоса, который получает питание в течение нескольких секунд после 24 часов бездействия.
- Защита от легионеллы для котла с накапливающим водонагревателем.
- Очистка труб, которую можно включить с панели управления.
- Температура в режиме плавной регулировки с присоединённым внешним датчиком. Она устанавливается на панели управления и она действует и дифференцируется, как на контуре отопления 1, так и на контурах 2 и 3 отопления.
- Управление тремя независимыми установками контура отопления.
- Автоматическая регулировка мощности розжига и максимальной мощности отопления. Регулировки автоматически управляются с электронной платы для гарантии максимальной гибкости использования установки.
- Интерфейс со следующими электронными устройствами: дистанционное управление SIME HOME код 8092280/81, терморегуляторы RVS, подключение к плате управления смешанных зон ZONA MIX код 8092234, солнечного набора INSOL код 8092235 и схемы RS-485, отвечающей за сетевое подключение типа Modbus (ведомый RTU-RS485, Reference Guide PI-MBUS-300 Rev.

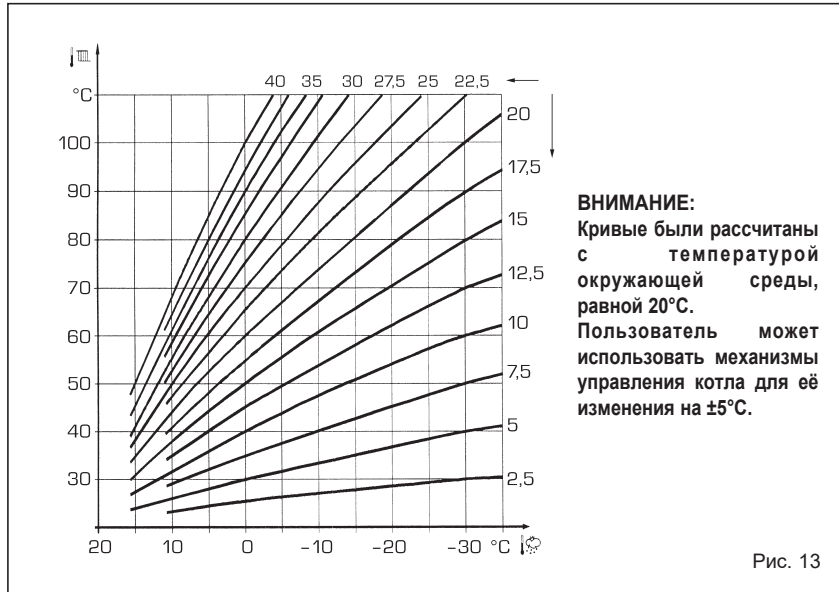
J) код 8092243. Для конфигурации устройств с платой котла установите параметр установщика **PAR 10**.

не более 10 секунд с момента открытия клапана газа. Отсутствие розжига с последующим включением сигнала блокировки может быть вызвано:

3.6 ДАТЧИКИ ОПРЕДЕЛЕНИЯ ТЕМПЕРАТУРЫ

В **Таблице 4** приводятся значения сопротивления (Ω), которые получают датчики отопления, сантехнической воды и дымов при изменении температуры.

Если датчик отопления (SM) и дымов (SF) сломается, котёл не будет функционировать по обеспечению обоих услуг. Когда датчик сантехнической воды (SS) сломается, котёл будет функционировать, но не будет выполнять модуляцию мощности в фазе сантехнической воды.

ТАБЛИЦА 4

Температура (°C)	Сопротивление (Ω)
20	12.090
30	8.313
40	5.828
50	4.161
60	3.021
70	2.229
80	1.669

3.7 ЭЛЕКТРОННЫЙ РОЗЖИГ

Розжиг и определение пламени контролируется двумя электродами, расположенными на горелке, которые гарантируют срабатывание в течение 1 секунды при случайных гашениях или отсутствии газа.

3.7.1 Цикл функционирования

Розжиг горелки происходит в течении

– Отсутствием газа

Электрод розжига не прекращает выполнение разряда в течение не более 10 сек, если не происходит розжиг горелки, даётся сообщение о неполадке.

Это может проявиться при первом розжиге или после долгих периодов бездействия из-за присутствия воздуха в трубопроводе газа.

Это может произойти из-за закрытого газового крана или из-за одной из бобин клапана, на которой имеется прерванная обмотка, которая не позволяет осуществить открытие клапана.

– Электрод розжига не выполняет разряд

В котле осуществляется только открытие поступления газа к горелке, по истечению 10 сек даётся сообщение о неполадке.

Это может быть результатом прерывания провода электрода или его неправильного крепления к точкам соединения. Электрод замкнут на корпус или сильно изношен: необходимо его заменить. Дефектная электронная плата.

– Отсутствует определение пламени

С момента розжига можно заметить выполнение постоянного разряда несмотря на то, что горелка зажглась.

По истечению 10 сек прекращается разряд, гаснет горелка и даётся сообщение о неполадке.

Это может быть результатом прерывания провода электрода или его неправильного крепления. Электрод замкнут на корпус или

сильно изношен: необходимо его заменить. Дефектная электронная плата.

Из-за неожиданного отсутствия напряжения происходит немедленная остановка горелки, после восстановления напряжения котёл

автоматически запустится в работу.

3.8 ИМЕЮЩИЙСЯ НАПОР (Рис. 14)

Остаточный напор для нагревательной

установки был представлен, на основании расхода, графиком на Рис. 14.

Модулируемая скорость насоса WILO-YONOS PARA PWM устанавливается по умолчанию (параметр установщика **PAR 13 = Au**).

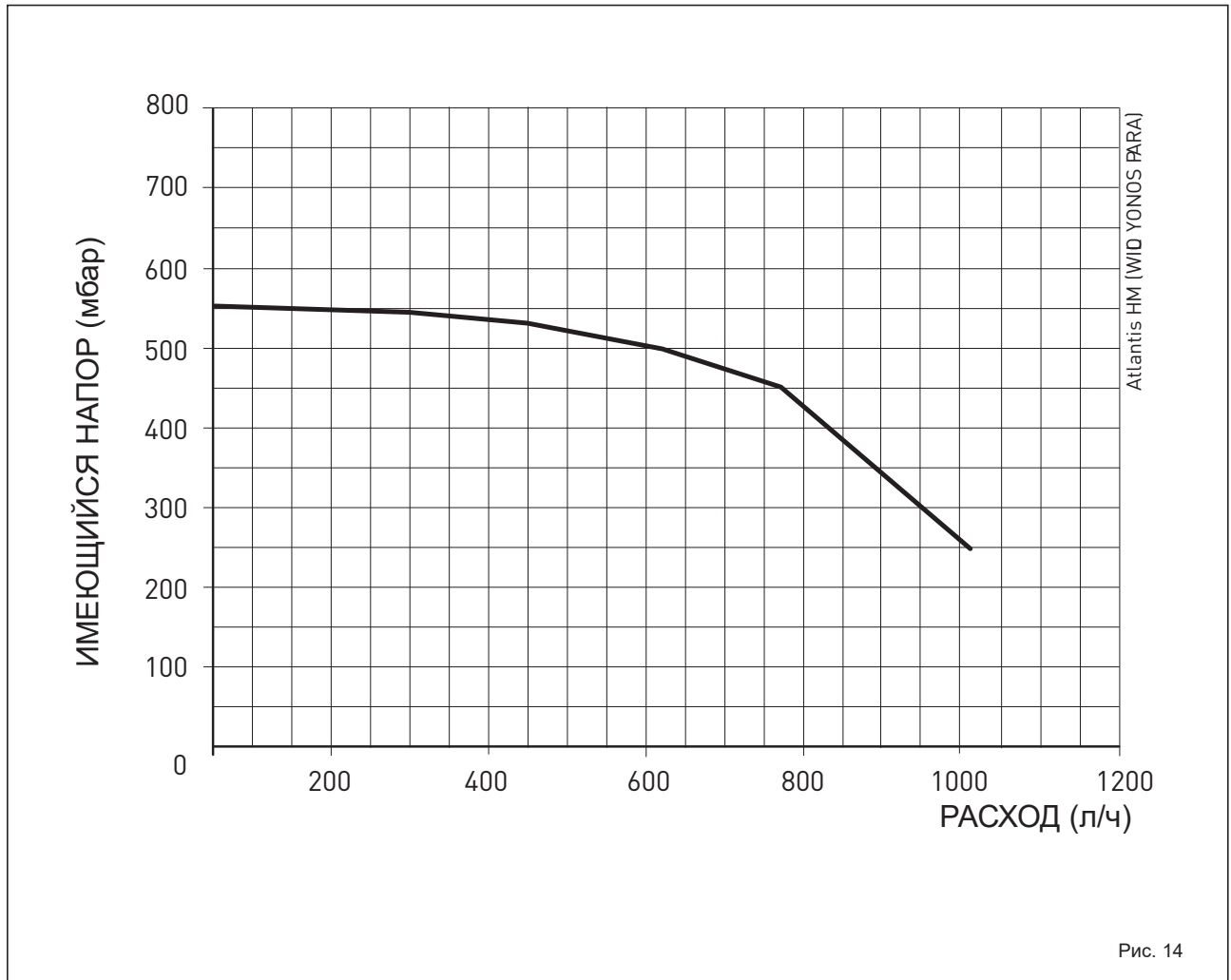

4 ЭКСПЛУАТАЦИЯ И ТЕХНИЧЕСКОЕ ОБСЛУЖИВАНИЕ

4.1 ГАЗОВЫЙ КЛАПАН (Рис. 16)

Котёл серийного производства был оснащён газовым клапаном модели SIT 848 SIGMA (Рис. 16)

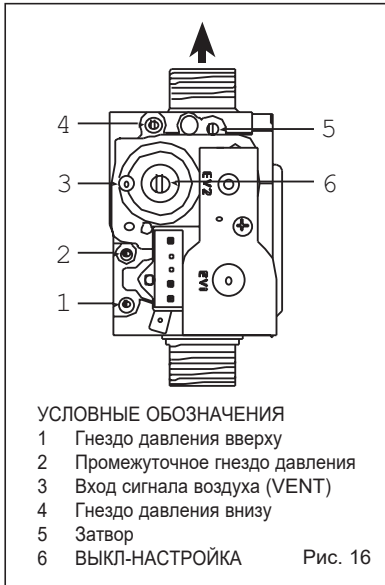

4.2 ПЕРЕХОД НА ДРУГОЙ ГАЗ (Рис. 17)

Данная операция обязательно должна выполняться квалифицированным персоналом и с использованием подлинных деталей Sime, при несоблюдении этого условия может прерваться срок гарантийного периода. Чтобы перейти с газа метана на сжиженный нефтяной газ и наоборот, необходимо выполнить следующие операции:

- Закрывать газовый кран.
- Заменить два сопла (1-2) и уплотнительные кольца (3) на те, что предоставляются в комплекте для выполнения этой операции. Разделение формы головы сопел предотвращает смену порядка во время монтажа.
- Поставьте табличку, которая бы указывала на новую газовую установку.
- Приступите к калибровке максимального и минимального давления газового клапана, как было описано в пункте 4.2.2.

4.2.1 Конфигурация нового топлива

Для получения доступа к параметрам для установщика одновременно нажмите на кнопки и и держите их нажатыми в течение 5 секунд (3, рис. 12). Значение параметров изменяется с помощью кнопок и . На дисплее панели будет показан параметр PAR 1. Если, например, котел работает на метане (G20), на дисплее будет НАСТРОЙКА 2:

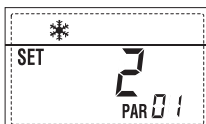

ВНИМАНИЕ! Перед выполнением любых работ на котле необходимо убедиться, что все его компоненты остыли, во избежание опасности ожогов, вызванной наличием высокой температуры.

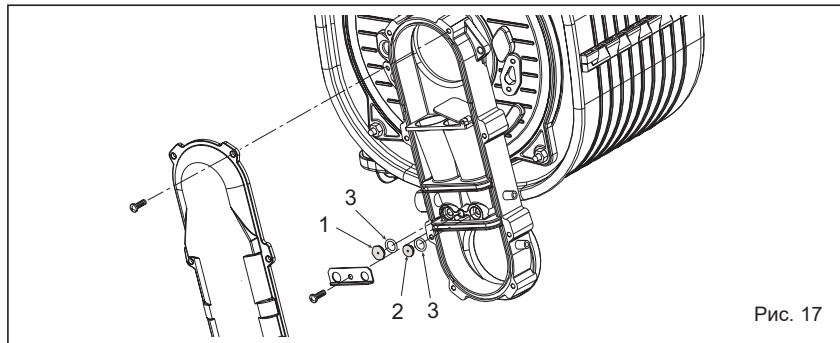

Для его перехода на пропан (G31) необходимо установить НАСТРОЙКА 10, несколько раз нажав на кнопку .

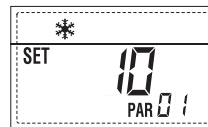

Возврат к стандартному показу выполняется автоматически через 10 секунд. В расположенной ниже таблице приводятся НАСТРОЙКИ, которые необходимо установить во всех вариантах, когда изменяется газ питания.

ГАЗ	КОТЕЛ	PAR 1
МЕТАН (G 20)	30 T ErP 30/50 ErP 30/110 ErP	2
ПРОПАН (G 31)	30 T ErP 30/50 ErP 30/110 ErP	10

4.2.2 Калибровка давления газового клапана

Проверьте значения CO₂ с помощью анализатора топлива.

Последовательность операций:

- 1) В течение нескольких секунд держите нажатой кнопку .
- 2) В течение нескольких секунд держите нажатой кнопку чтобы котёл встал на макс. мощность.
- 3) Найдите значения CO₂ макс.

мощности, приведённые ниже, с помощью затвора (5, Рис. 16):

Макс. мощность	
CO ₂ (Метан)	CO ₂ (Пропан)
9,3 ±0,2	10,2 ±0,3

- 4) В течение нескольких секунд держите нажатой кнопку .
- 5) Найдите значения CO₂ мин. мощности, приведённые ниже, с помощью регулировочного винта ВЫКЛ-НАСТРОЙКА (6, Рис. 16):

Мин. мощность	
CO ₂ (Метан)	CO ₂ (Пропан)
8,4 ±0,2	10,0 ±0,3

- 6) Нажмите несколько раз на кнопки и чтобы проверить давления. Если необходимо, выполните соответствующие исправления.
- 7) Нажмите на кнопку чтобы выйти из этой функции.

4.4 ТЕХНИЧЕСКОЕ ОБСЛУЖИВАНИЕ (Рис. 18)

Для гарантии функциональности и эффективности оборудования необходимо, в соответствии с действующими законодательными

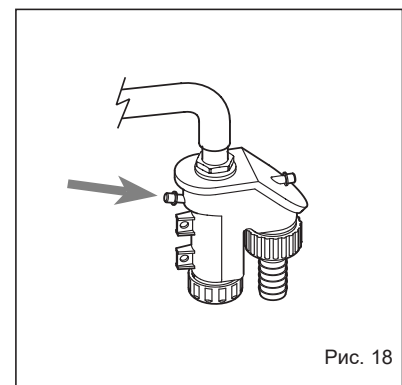

постановлениями, проводить его периодические проверки. Частота проведения проверок зависит от типологии оборудования и от условий установки и использования.

В любом случае, рекомендуется, чтобы уполномоченный технический персонал проводил ежегодные проверки.

Во время операций по техническому обслуживанию необходимо, чтобы квалифицированный технический персонал проверял, чтобы сифонный конденсатопровод был наполнен водой (проверка необходима особенно, когда генератор не используется в течение долгого времени).

Возможное наполнение выполняется через специальное отверстие (Рис. 18).

4.4.1 Демонтаж боковой панели (Рис. 20)

Для проведения технического обслуживания моделей **ATLANTIS HM 30 T - 30/110 ErP** снимите боковую панель, как это показано на Рис. 20.



Рис. 20

4.4.2 Функция очистки труб (Рис. 21)

Для выполнения проверки функции горения котла держите в течение нескольких секунд нажатой кнопку для установщика . Функция очистки труб будет включена и будет сохраняться в течение 15 минут. С этого момента котёл начнёт функционировать в режиме отопления с максимальной мощностью, с выключением при 80°C и с новым включением при 70°C (**ВНИМАНИЕ: Существует опасность перегрева для незащищённых установок с низкой температурой. Перед тем,**

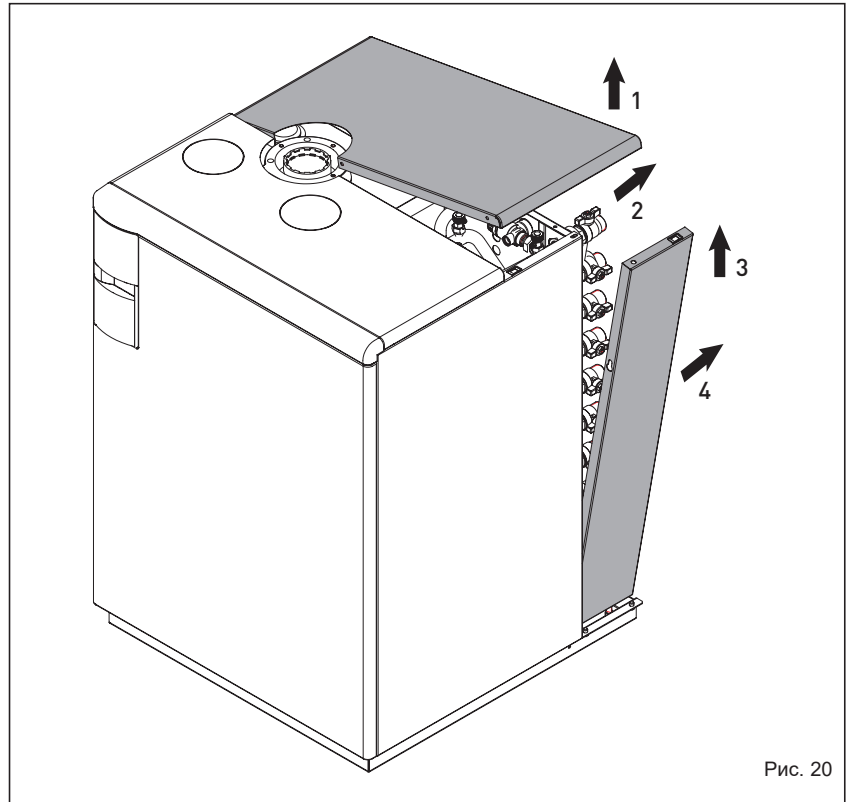

Рис. 21

как включить функцию очистки труб удостоверьтесь, что клапаны радиатора или возможные клапаны зоны были открыты).

Испытание можно провести также и при функционировании в режиме сантехнической водой. Для его выполнения достаточно, после включения функции очистки труб, отлить горячую воду из одного или нескольких кранов. В этих условиях котел работает на максимальной мощности с регулированием температуры водопроводной воды от 60°C до 50°C. Во время проведения испытания краны горячей воды должны оставаться открытыми. В течение 15 минут выполнения функции очистки труб, если нажать на кнопки и котёл встанет, соответственно, на максимальную или минимальную мощность. **Функция очистки труб автоматически отключается через 15 минут или при новом нажатии на кнопку .**

4.4.3 Очистка “Aqua Guard Filter System” (Рис. 22)

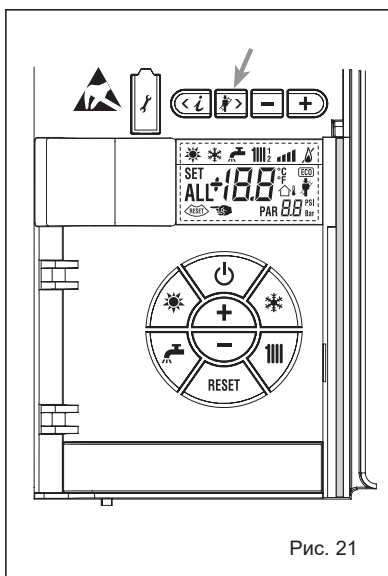
Для очистки фильтра закройте



Рис. 22

отсекающие краны подачи/возврата установки, отключите подачу напряжения к щиту управления, демонтируйте кожух и опорожните котёл через соответствующий слив. Поставьте под фильтр ёмкость для сбора и приступите к очистке, удаляя грязь и известковую накипь. Перед тем, как снова установить пробку с фильтром, проверьте уплотнительное кольцо.

4.4.4 Функция сушки стяжки (Рис. 22/а)

Функция сушки стяжки поддерживает определённую температуру пола и она включается только в установках, спаренных с платой смешанной зоны **ZONA MIX, код 8092234**. Профили температуры можно выбрать с помощью установки параметра установщика PAR 43:

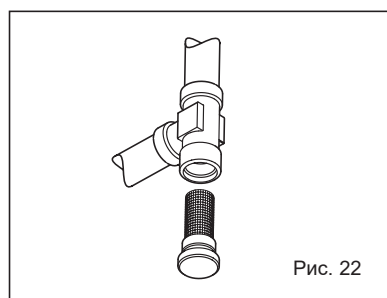
- 0 = Функция отключена
- 1 = Установка кривой А
- 2 = Установка кривой В
- 3 = Установка кривой А + В

Выключение функции происходит путём нажатия на кнопку ВЫКЛ (возврат PAR 43 к значению 0) или автоматически после завершения выполнения функции.

Настройка смешанной зоны следует ходу выбранной кривой и достигает не более 55°C. Во время выполнения функции игнорируются все запросы на тепло (отопление, сантехническая вода, защита от замерзания и очистка труб). Во время функционирования дисплей показывает дни, которые

остались до завершения выполнения функции (напр., главные цифры -15 = осталось 15 дней до выполнения функции). График на Рис. 22/a показывает ход кривых.

ВНИМАНИЕ:

- Соблюдайте указания производителя полового покрытия.
- Функционирование гарантируется только если установки были сделаны правильно (сантехника, электрика, детали)! Несоблюдение описанных выше указаний может привести к нанесению серьезных повреждений пола.

4.4.5 Водонагреватель (Рис. 22/b)

Горячая вода для санитарных нужд гарантируется водонагревателем из нержавеющей стали, укомплектованный магниевым анодом. Для того, чтобы достать анод, следуйте указаниям на Рис. 22/b.

Магниевый анод должен проверяться ежегодно и заменяться, если техник отметит его изношенность. Незамененный вовремя анод может привести к потере права на гарантийное обслуживание.

Рекомендуется также установить заслонку на вход сантехнической

воды в водонагреватель. Эта заслонка кроме того, что обеспечит полное перекрытие воды, поможет регулировать напор воды при заборе. Если из котла не выходит горячая вода, следует проверить, хорошо ли был выпущен воздух из системы

трубопровода перед ее заполнением. Для этого нужно выключить котел и открыть вантузы для удаления воздушных мешков.

ПРОФИЛАКТИКА: После замены магниевого анода рекомендуется провести несколько полных циклов



Рис. 22/a



Рис. 22/b

наполнения и опорожнения бака-накопителя.

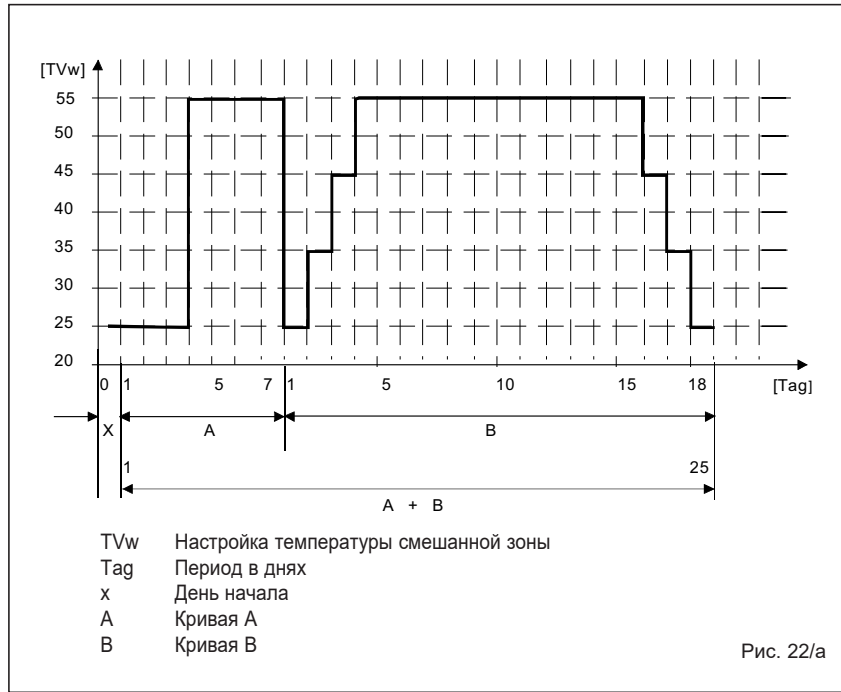
4.5 НЕПОЛАДКИ

Когда возникает неполадка функционирования, на дисплее показывается сигнал тревоги, а голубая световая строка становится красной. Ниже приводится описание неполадок с соответствующими сигналами и их разрешением:

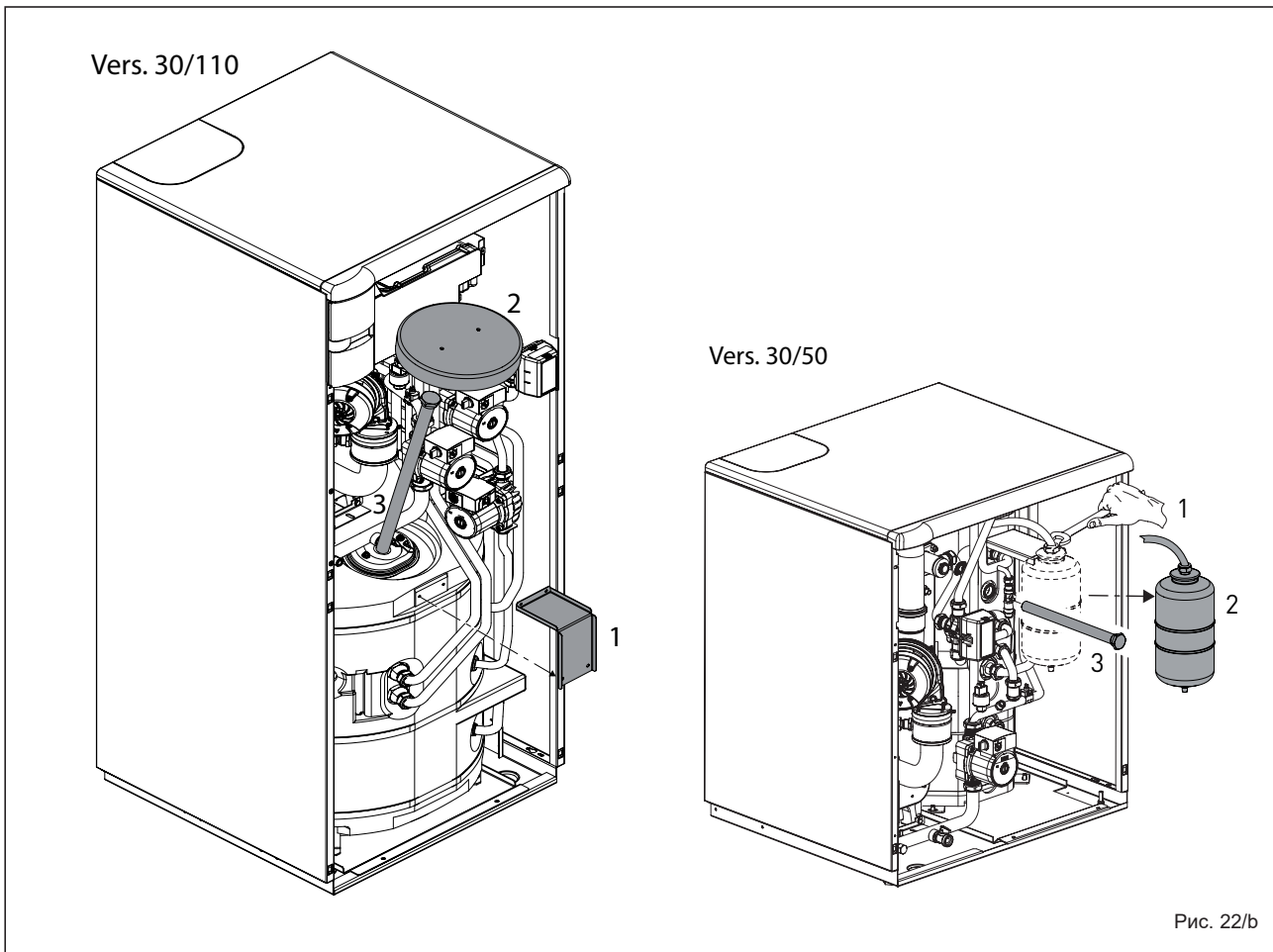
– НЕПОЛАДКА - НИЗКОЕ ДАВЛЕНИЕ

ВОДЫ “ALL 02” (Рис. 23/1)

Если считанное на датчике давление ниже 0,5 бар, котёл останавливается на дисплее отображается неполадка **ALL 02**. Приступите к восстановлению давления, используя кран загрузки (в моделях **AT-LANTIS HM 30 T ErP** загрузка происходит от специального крепления). Оставьте кран открытым пока давление, показанное на датчике, не станет 1 - 1,5 бар.

ПОСЛЕ ВЫПОЛНЕНИЯ ОПЕРАЦИИ ПРОВЕРЬТЕ, ЧТОБЫ КРАН ЗАГРУЗКИ БЫЛ ЗАКРЫТ.

Если возникнет необходимость в выполнении процедуры загрузки несколько раз, рекомендуется проверить действительную герметичность всей системы (проверьте на утечки).

– НЕПОЛАДКА - ВЫСОКОЕ ДАВЛЕНИЕ ВОДЫ, “ALL 03” (Рис. 23/2)

Если давление, которое было определено датчиком, выше 2,8 бар, котёл остановится и на дисплее будет показана неполадка ALL 03.



Рис. 23/1



Рис. 23/2

– НЕПОЛАДКА ДАТЧИКА САНИТАРНОЙ ВОДЫ, ALL 04 (Рис. 23/3)

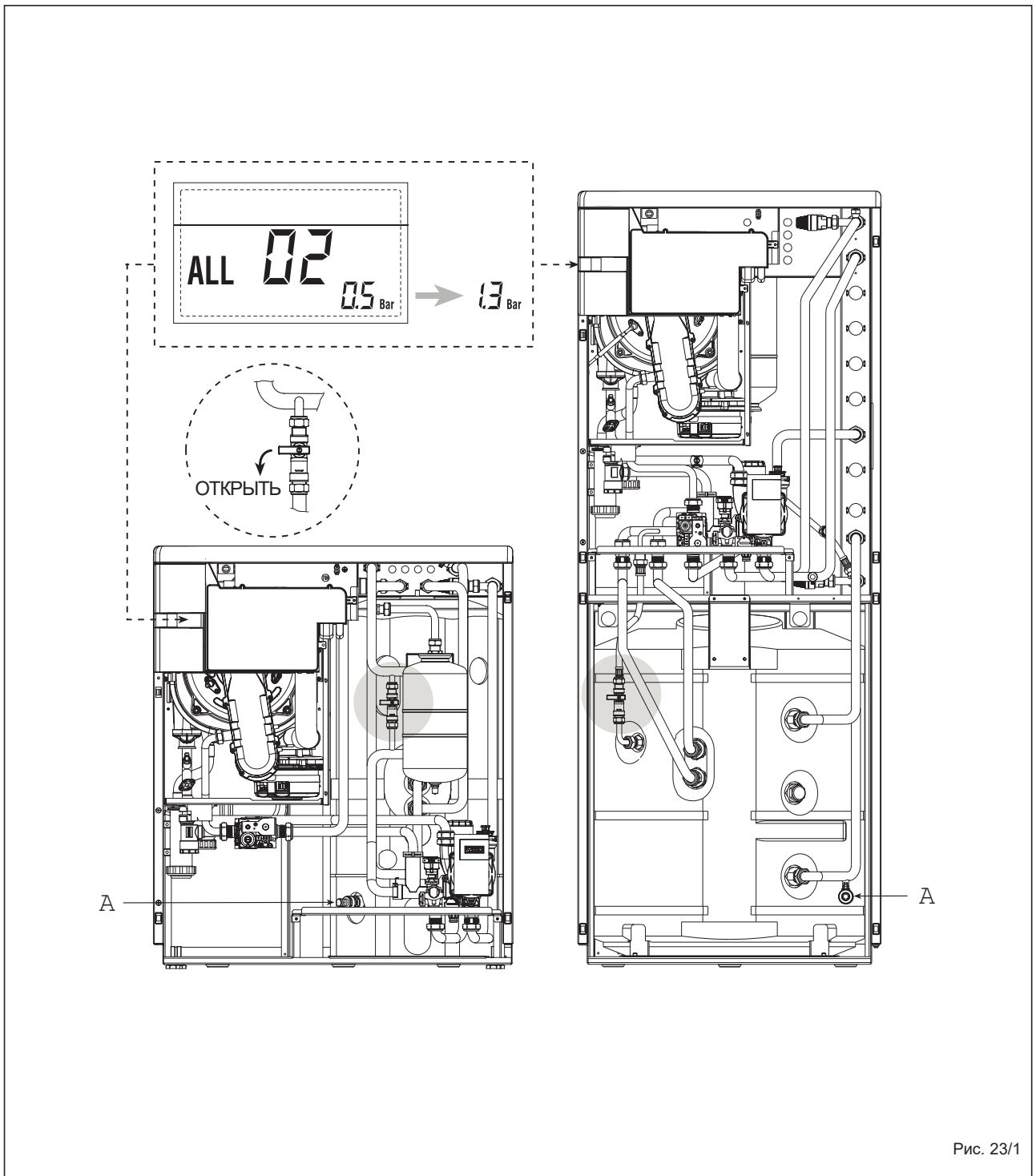
Когда датчик сантехнической воды (SS) будет разомкнут или с ним произошло короткое замыкание, котёл функционирует, но не выполняет модуляцию мощности в фазе сантехнической воды. На дисплее будет показана неполадка ALL 04.

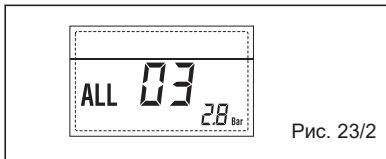

Рис. 23/3

– НЕПОЛАДКА ДАТЧИКА ПОДАЧИ В КОНТУР ОТОПЛЕНИЯ ВО ВСЕ ОБОРУДОВАНИЕ “ALL 05” (Рис. 23/4)

Когда датчик подачи в контур отопления (SM) разомкнут или с ним произошло короткое замыкание, котел перестает работать и включается ALL 05.

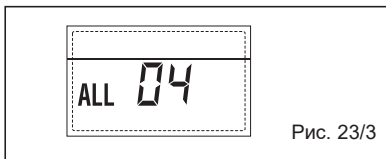

Рис. 23/4

– БЛОКИРОВКА ПЛАМЕНИ “ALL 06” (Рис. 23/5)

Если контроль пламени не определил присутствие пламени в конце выполнения всей последовательности розжига или по какой-либо причине плата



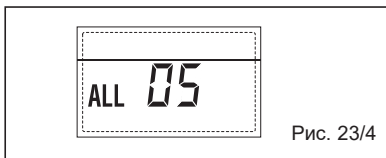

Рис. 23/5

теряет видимость пламени, котёл останавливается и на дисплее показывается неполадка ALL 06. Нажмите на кнопку  механизмов управления (2), чтобы заново запустить котёл.

– НЕПОЛАДКА ПРЕДОХРАНИТ./ОГРАНИЧИТ. ТЕРМОСТАТА “ALL 07” (Рис. 23/6)

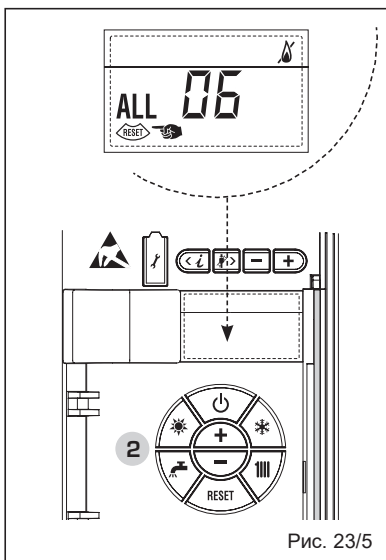
Размыкание соединительной линии с предохранительным термостатом приводит к остановке котла, контроль пламени находится в ожидании её замыкания в течении одной минуты, принудительно удерживая насос установки во включённом состоянии на протяжении данного периода. Если до истечения минуты термостат закроется, то котёл вернётся к состоянию обычного функционирования, в противном случае, он остановится и на дисплее будет показана неполадка ALL 07. Нажмите на кнопку  пульта управления (2), чтобы заново запустить котёл.



Рис. 23/6

– НЕПОЛАДКА - ПАРАЗИТНОЕ ПЛАМЯ “ALL 08” (Рис. 23/7)

Если отделение контроля пламени определит присутствие пламени даже в тех фазах, когда его не должно быть, значит произошла неполадка в контуре определения пламени. Котёл остановится и на дисплее будет показана неполадка ALL 08.



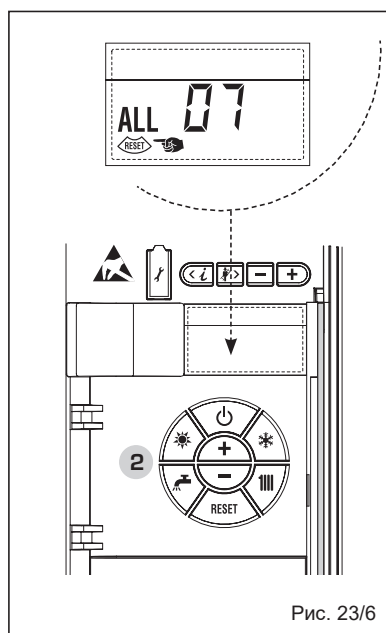

Рис. 23/7

– НЕПОЛАДКА ЦИРКУЛЯЦИИ ВОДЫ “ALL 09” (Рис. 23/8)

Отсутствие циркуляции воды в первичном контуре. Если неполадка появляется при первом запросе, котёл делает не более 3 попыток, чтобы обеспечить наличие воды в первичном контуре, после чего, останавливается и на дисплее появляется неполадка ALL 09. Если неполадка обнаруживается во время нормальной работы, на дисплее сразу появляется неполадка ALL 09, горелка выключается, но насос установки и насос горелки при наличии такового, продолжают работать в течении 1 минуты. В этом случае температура в котле может резко подняться. Проверить, есть ли циркуляция в котле и проверить работу насоса. Чтобы выйти из состояния неполадки, нажать на кнопку  команд (2). При вторичном появлении неполадки, обратиться в Уполномоченный Центр Технической поддержки.

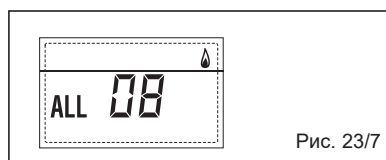

Рис. 23/8

– НЕПОЛАДКА ВСПОМОГАТЕЛЬНОГО ДАТЧИКА “ALL 10” (Рис. 23/9)

КОТЁЛ С НАКОПИТЕЛЕМ:

Неполадка датчика водонагревателя (SB). Когда датчик водонагревателя будет разомкнут или замкнут накоротко, на дисплее будет показана неполадка ALL 10. Котёл функционирует, но не выполняет модуляцию мощности в фазе сантехнической воды.

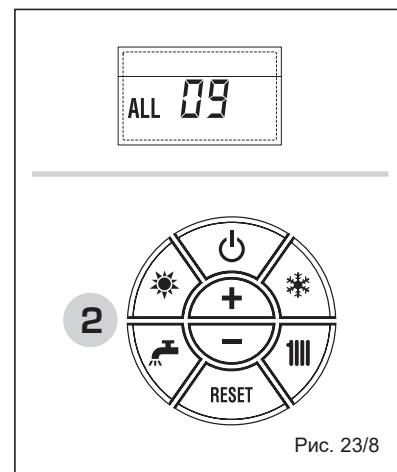
КОТЁЛ ТОЛЬКО ДЛЯ ОТОПЛЕНИЯ: Неполадка датчика защиты от замерзания для котлов (SA) которые предусматривают использование датчика защиты от замерзания. Когда датчик будет разомкнут или замкнут накоротко, котёл потеряет часть функциональности по защите от замерзания и на дисплее будет показана неполадка ALL 10.

КОТЁЛ В КОМБИНАЦИИ С СОЛНЕЧНОЙ УСТАНОВКОЙ:

Неполадка датчика входа сантехнической воды. Когда датчик водонагревателя будет разомкнут или замкнут накоротко, котёл потеряет солнечную функцию и на дисплее будет показана неполадка ALL 10.



Рис. 23/9

– СРАБАТЫВАНИЕ ДАТЧИКА ДЫМОВ “ALL 13” (Рис. 23/10)

Когда датчик дымов (SF) котёл остановится и на дисплее будет показана неполадка ALL 13. Нажмите на кнопку механизма управления (2), чтобы заново запустить котёл.

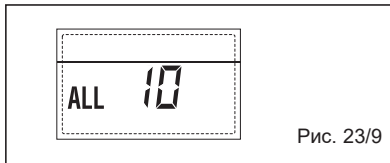

Рис. 23/10

– НЕПОЛАДКА - НЕИСПРАВНОСТЬ ДАТЧИКА ДЫМОВ “ALL 14” (Рис. 23/11)

Когда датчик дымов будет разомкнут или замкнут накоротко, котёл остановится и на дисплее будет показана неполадка ALL 14.

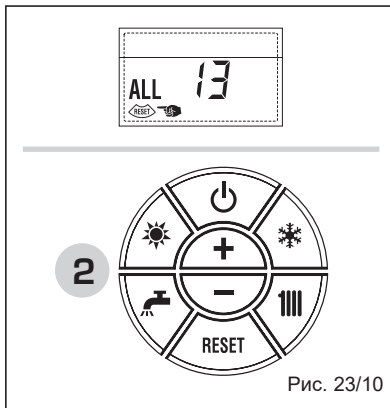

Рис. 23/11

– НЕПОЛАДКА ВЕНТИЛЯТОРА “ALL 15” (Рис. 23/12)

Обороты вентилятора выходят за пределы установленных ограничений скорости. Если включение неполадки продолжается в течение двух минут, котёл выполнит вынужденную остановку

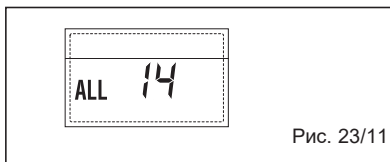

Рис. 23/12

на тридцать минут. После вынужденной остановки котёл попытается выполнить новое включение.

– СИГНАЛ ДАТЧИКА ВНЕШНЕЙ ТЕМПЕРАТУРЫ “⬆️⬆️ МИГАЕТ” (Рис. 23/13)

Когда с датчиком внешней температуры (SE) случается короткое замыкание, на панели начинает мигать символ ⬆️⬆️. При этой неполадке котел продолжает нормально работать.

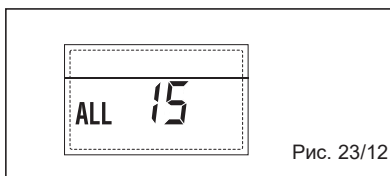

Рис. 23/13

– ВМЕШАТЕЛЬСТВО ПРЕДОХРАНИТ. ТЕРМОСТАТА В ПЕРВОЙ СМЕШАННОЙ ЗОНЕ “ALL 20” (Рис. 23/14)

Если к котлу присоединена плата смешанной зоны ZONA MIX, предохранительный термостат при срабатывании выключает насос смешанной зоны, клапан перекрывается и на экране появляется неполадка ALL 20. При этой неполадке котел продолжает нормально работать.

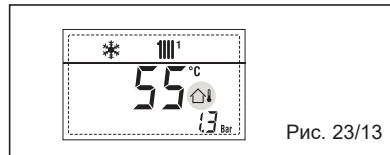

Рис. 23/14

– НЕПОЛАДКА - НЕИСПРАВНОСТЬ ДАТЧИКА ПЕРВОЙ СМЕШАННОЙ ЗОНЫ “ALL 21” (Рис. 23/15)

Если к котлу присоединена плата смешанной зоны ZONA MIX, и датчик подачи разомкнут или случается короткое замыкание, на экране показана ALL 21. При этой неполадке котел продолжает нормально работать.

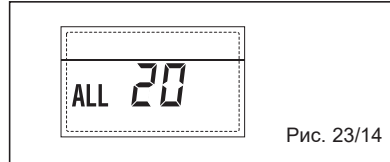

Рис. 23/15

– ВМЕШАТЕЛЬСТВО ПРЕДОХРАНИТ. ТЕРМОСТАТА ВО ВТОРОЙ СМЕШАННОЙ ЗОНЕ “ALL 22” (Рис. 23/16)

Если к котлу присоединена плата

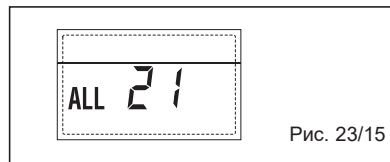

Рис. 23/16

смешанной зоны ZONA MIX, предохранительный термостат при срабатывании выключает насос смешанной зоны, клапан перекрывается и на экране появляется ALL 22. При этой неполадке котел продолжает нормально работать.

– НЕПОЛАДКА - НЕИСПРАВНОСТЬ ДАТЧИКА ВТОРОЙ СМЕШАННОЙ ЗОНЫ “ALL 23” (Рис. 23/17)

Если к котлу присоединена плата смешанной зоны ZONA MIX, и датчик подачи разомкнут или случается короткое замыкание, на экране показана ALL 23. При этой неполадке котел продолжает нормально работать.

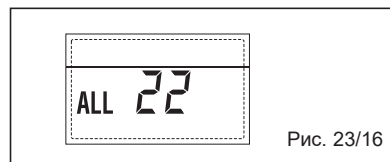

Рис. 23/17

– НЕПОЛАДКА ПОЛОМКИ ДАТЧИКА СОЛНЕЧНОГО КОЛЛЕКТОРА S1 “ALL 24” (Рис. 23/18)

Когда к котлу будет подключена плата солнечного набора INSOL и датчик солнечного коллектора S1 открыт или замкнут, на дисплее отображается ALL 24. При этой неполадке котел продолжает нормально работать, но теряет связь с солнечными батареями.

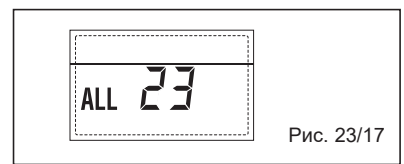

Рис. 23/18

– НЕПОЛАДКА ПОЛОМКИ ДАТЧИКА СОЛНЕЧНОГО ВОДОНАГРЕВАТЕЛЯ S2 “ALL 25” (Рис. 23/19)

Когда солнечный датчик открыт или замкнут на экране появится ALL 25. При этой неполадке котел продолжает нормально работать, но теряет связь с солнечными батареями.

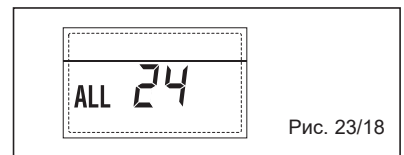

Рис. 23/19

– НЕПОЛАДКА ДОПОЛНИТЕЛЬНОГО СОЛНЕЧНОГО ДАТЧИКА S3 “ALL 26” (Рис. 23/20)

Когда датчик солнечного

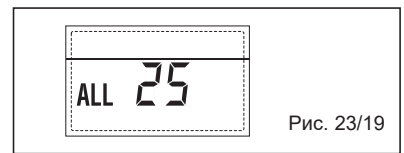

Рис. 23/20

набора S3 открыт или замкнут, на дисплее отображается ALL 26. При этой неполадке котел продолжает нормально работать, но теряет связь с солнечными батареями.

– НЕПОЛАДКА - НЕСООТВЕТСТВИЕ СОЛНЕЧНОГО НАБОРА “ALL 27” (Рис. 23/21)

Если гидравлическая конфигурация котла не сочетается с выбранной конфигурацией солнечной системы на дисплее отображается неполадка ALL 27. При такой неполадке котел продолжает работать в нормальном режиме, а на солнечной плате остаётся активной только функция защиты от замерзания солнечного коллектора.

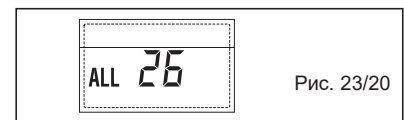

Рис. 23/21

– ТОЛЬКО В СЛУЧАЕ СИСТЕМЫ №7 НЕСООТВЕТСТВИЕ ВХОДА (S3) “ALL 28” (Рис. 23/22)

Когда датчик подключен на место контакта на вход S3 солнечной платы, на экране возникает ALL 28. При такой неполадке котел продолжает работать в нормальном режиме, а на солнечной плате остаётся активной только функция защиты от замерзания солнечного коллектора.

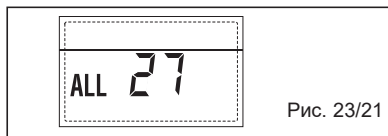

Рис. 23/22

– НЕПОЛАДКА КОЛИЧЕСТВА ПОДКЛЮЧЕННЫХ ПЛАТ “ALL 29” (Рис. 23/23)

Когда одна из схем, установленных на электронной плате ZONA MIX/INSOL, неисправна, или связь с ней прервана, на экране высвечивается ALL 29. При такой неполадке котел продолжает работать в нормальном режиме, но без функции ZONA MIX/INSOL.

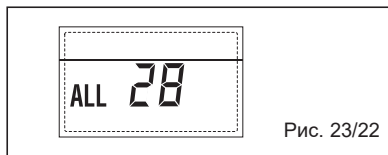

Рис. 23/23

– НЕПОЛАДКА ДАТЧИКА ВОЗВРАТА КОНТУРА ОТОПЛЕНИЯ “ALL 30” (Рис. 23/24)

Когда датчик возврата контура отопления (SR) открыт или замкнут,

на дисплее отображается ALL 30. При этой неполадке котел продолжает нормально работать.

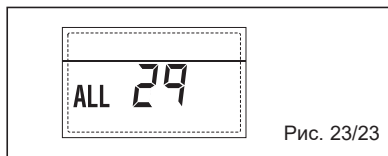

Рис. 23/24

– НЕПОЛАДКА ДАТЧИКА ПОДАЧИ КАСКАДНОГО СОЕДИНЕНИЯ “ALL 31” (Рис. 23/25)

Когда датчик подачи каскадного соединения (SMC) открыт или замкнут, на дисплее отображается ALL 31. При этой неполадке котел продолжает нормально работать.

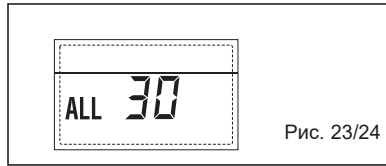

Рис. 23/25

– НЕПОЛАДКА КОНФИГУРАЦИИ СИСТЕМЫ С ТРЕМЯ ЗОНАМИ “ALL 32” (Рис. 23/26)

Когда количество присоединенных к плате RS-485 схем не достает и/или хотя бы одна из них не связана со смешанными зонами, котел останавливает работу, а на экране высвечивается ALL 32. Котел перезапустится, когда будет выбрана правильная конфигурация систем с тремя зонами.

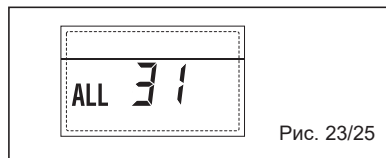

Рис. 23/26

– НЕПОЛАДКА КОММУНИКАЦИИ СХЕМЫ RS-485 В ФОРМАТЕ MODBUS “ALL 33” (Рис. 23/27)

Если замечено отсутствие взаимодействия между схемой RS-485 и платой котла, а параметр PAR 16 отличается от “- -”, то по истечении 4х минут котел останавливается и на экране появляется ALL 33. Котел перезапустится, когда будет восстановлено взаимодействие или будет введен параметр PAR 16 = “- -”.

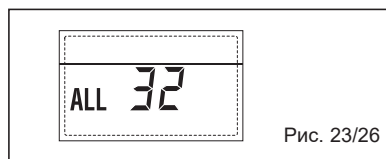

Рис. 23/27

– НЕПОЛАДКА КОММУНИКАЦИИ СХЕМЫ RS-485 В КАСКАДАХ “ALL 34” (Рис. 23/28)

Если замечено отсутствие взаимодействия в КАСКАДАХ между схемой RS-485 и платой котла, а параметр PAR 15 отличается от “- -”, то котел останавливается и на экране появляется ALL 34. Котел перезапустится, когда будет восстановлено взаимодействие или будет введен параметр PAR 15 = “- -”.

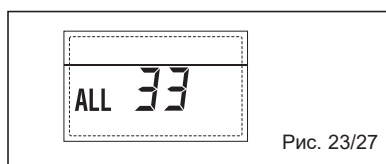

Рис. 23/28

– НЕПОЛАДКА КОММУНИКАЦИИ СХЕМ RS-485 МЕЖДУ СОБОЙ “ALL 35” (Рис. 23/29)

Если замечено отсутствие взаимодействия между хотя бы двумя схемами RS-485, а параметр PAR 15 отличается от “- -”, то котел останавливается и на экране появляется ALL 35.

Котел перезапустится, когда будет восстановлено взаимодействие или будет введен параметр PAR 15 = “- -”.

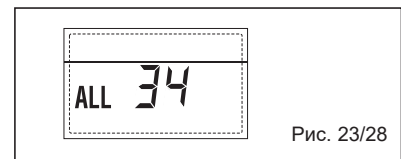

Рис. 23/29

ВНИМАНИЕ: При последовательных или каскадных соединениях на экране удаленного пульта SIME HOME могут высветиться коды ошибок 70 или 71:

- ТРЕВОГИ 70

Речь идет о неполадке, блокирующей работу каскадного соединения, (датчик подачи в каскадное соединение ALL 31) на экране дистанционного управления SIME HOME появился сигнал 70. Перепроверить неисправности каскадного соединения.

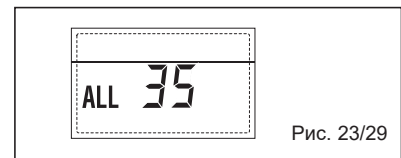
- ТРЕВОГИ 71

Когда случается неисправность с одним или несколькими модулями, а другие остаются рабочими, пока им это возможно, на экране высветится SIME HOME, показывающий 71. Перепроверить неисправности каскадного соединения.

ДЛЯ ПОЛЬЗОВАТЕЛЯ

ПРАВИЛА ПОЛЬЗОВАНИЯ

- В случае поломки и/или плохого функционирования оборудования отключите его и воздержитесь от выполнения ремонтных работ или прямого вмешательства. Обращайтесь только к уполномоченному техническому персоналу.
- Установка котла и любая операция по технической помощи и техническому обслуживанию должны выполняться квалифицированным персоналом, в соответствии со стандартами CEI 64-8. Категорически запрещается вскрывать опломбированные производителем устройства.
- Категорически запрещается закупоривать воздухозаборные решётки и вентиляционные люки помещения, в котором было установлено оборудование.
- Производитель не несёт ответственность за возможный ущерб, который является результатом неправильного использования оборудования.
- Правила безопасности не рекомендуют позволять детям или не дееспособным людям использовать оборудование без присмотра. Не позволяйте детям играть с аппаратом.

ВКЛЮЧЕНИЕ И ФУНКЦИОНИРОВАНИЕ

ВКЛЮЧЕНИЕ КОТЛА (Рис. 24)

Первое включение котла должно выполняться к в а л и ф и ц и р о в а н н ы м техническим персоналом. После этого, если возникнет необходимость заново запустить котёл в работу, внимательно выполните следующие операции. Откройте газовый кран, чтобы дать возможность топливу войти. Поставьте главный выключатель установки в положение «включено». Когда питание начнёт поступать, котёл выполнит проверочную последовательность, а затем дисплей покажет состояние функционирования, всегда показывая давление установки. Включённая голубая световая строка указывает на присутствие напряжения.

ПРИМЕЧАНИЕ: При первом нажатии на кнопки управления (2) включается подсветка дисплея, при последующем нажатии, включается выбранный режим работы.

Режим зима

Нажмите на кнопку * управления (полож. 2), чтобы включить функционирование в зимнем режиме (отопление и сантехническая вода). Дисплей будет таким, как показано на рисунке.

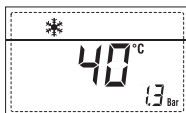

Режим лето

Нажмите на кнопку * механизмов управления (полож. 2), чтобы включить функционирование в летнем режиме (только производство горячей сантехнической воды). Дисплей будет таким, как показано на рисунке.



Рис. 24

РЕГУЛИРОВКА ТЕМПЕРАТУРЫ ВОДЫ ОТОПЛЕНИЯ (Рис. 25)

Для установки необходимой температуры воды отопления нажмите на кнопку механизмов управления (полож. 2).

При первом нажатии на кнопку выбирается НАСТРОЙКА контура отопления 1. При втором нажатии на кнопку выбирается НАСТРОЙКА контура отопления 2. Дисплей будет таким, как показано на рисунке.

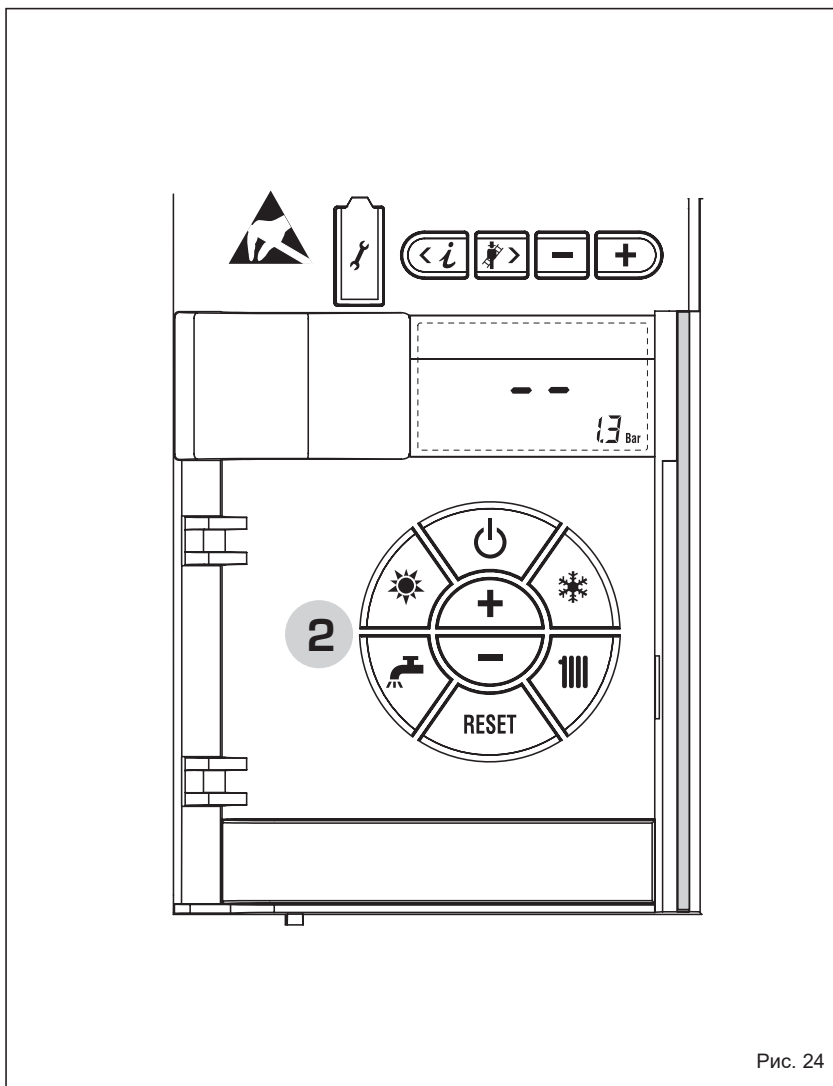
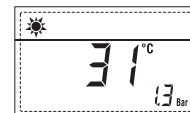
Выполняйте изменение значений с помощью кнопок и . Возврат к стандартному показу происходит при нажатии на кнопку или если не нажимать на кнопки в течение 10 секунд.

РЕГУЛИРОВКА С ПРИСОЕДИНЁННЫМ ВНЕШНИМ ДАТЧИКОМ (Рис.25/А)

Когда был установлен внешний датчик, значение температуры подачи выбирается автоматически системой, которая предусматривает выполнение быстрого приспособливания температуры помещения к изменениям внешней температуры.

Если необходимо изменить значение температуры, увеличивая или уменьшая его по сравнению со значением, которое было автоматически высчитано электронной платой, выполните операции, описанные в предыдущем параграфе. Уровень исправления изменяется на одно высчитанное пропорциональное значение калибровки. Дисплей будет таким, как показано на рисунке 25/а.

РЕГУЛИРОВКА ТЕМПЕРАТУРА САНТЕХНИЧЕСКОЙ ВОДЫ (Рис. 26)

Для настройки необходимой температуры сантехнической воды нажмите на кнопку механизмов управления (полож. 2). Дисплей будет таким, как показано на рисунке. Выполняйте изменение значений с помощью кнопок и .

Возврат к стандартному показу происходит при нажатии на кнопку или если не нажимать на кнопки в течение 10 секунд.

ПРОФИЛАКТИКА: Если горячая вода не включалась более 30 дней, необходимо обратиться к квалифицированному персоналу, чтобы обеспечить гигиеничность водонагревателя и расширительного бака санитарного контура.

ВЫКЛЮЧЕНИЕ КОТЛА (Рис 24)

При коротком отсутствии нажмите на



Рис. 25



Рис. 25/а

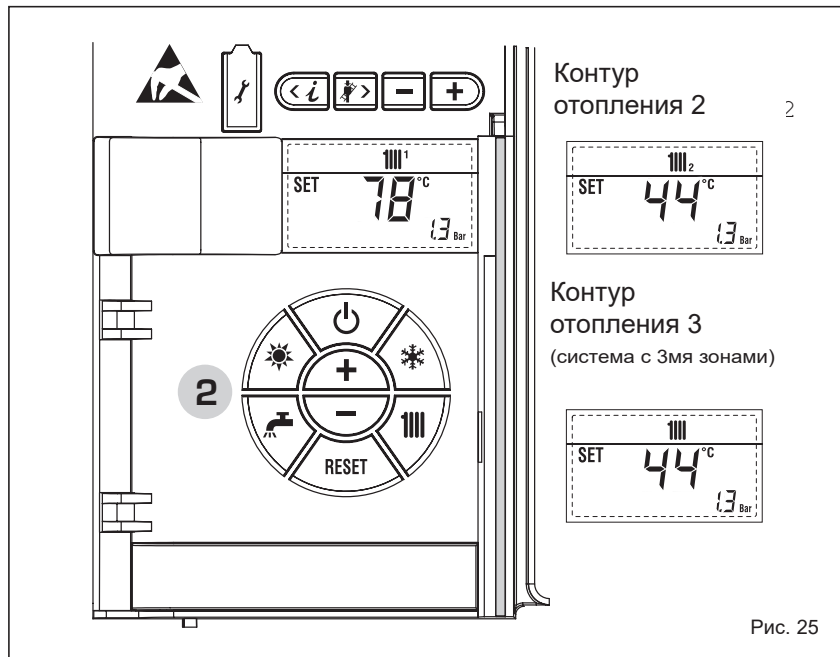

Рис. 26

кнопку механизмов управления (полож. 2).

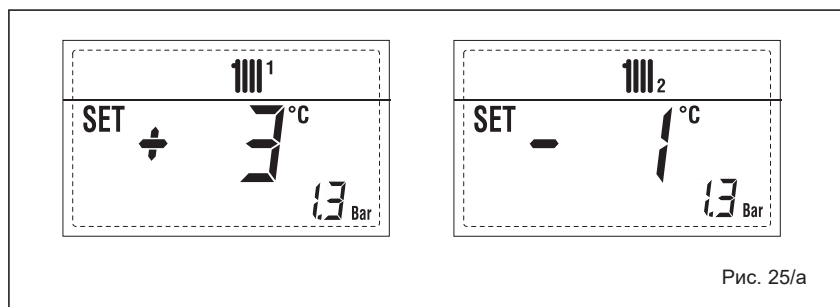
Дисплей будет таким, как показано на рис. 24. Таким образом, оставив включёнными электропитание и подачу топлива, котёл будет защищён с помощью систем защиты от замерзания и от блокировки насоса.

При длительном периоде бездействия котла рекомендуется выключить электрическое напряжение, используя главный выключатель установки, закрыть газовый кран и, если были предусмотрены низкие температуры, опорожнить гидравлическую установку, чтобы избежать поломки труб из-за замерзания воды.

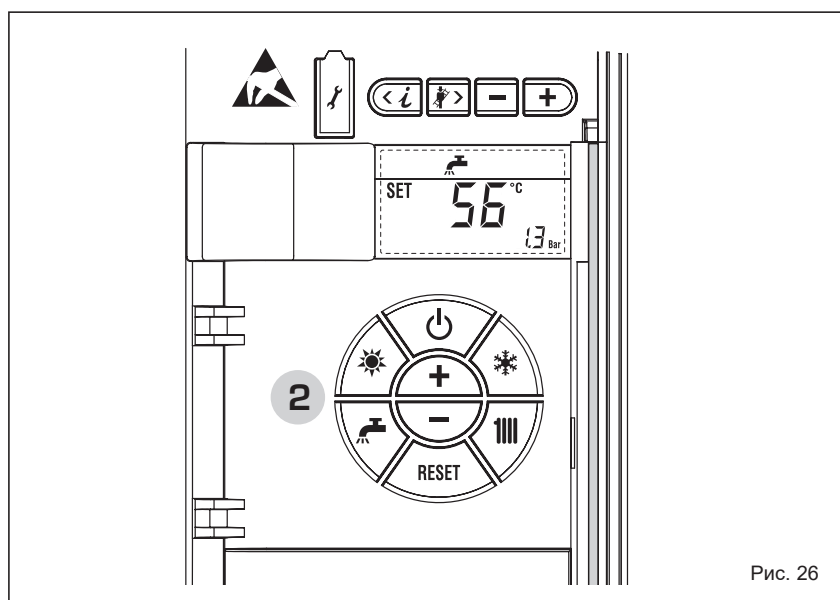
НЕПОЛАДКИ И ИХ УСТРАНЕНИЕ

Когда возникает неполадка функционирования, на дисплее показывается сигнал тревоги и голубая световая строка становится красной. Ниже приводится описание неполадок с соответствующими сигналами тревоги и их разрешением:

– ALL 02 (Рис. 27/a)

Если давление ниже 0,5 бар, котёл останавливается на дисплее отображается неполадка ALL 02.

Приступите к восстановлению давления, используя кран загрузки (в моделях ATLANTIS HM 30 T ErP загрузка происходит от специального крепления). Оставьте кран открытым пока давление, показанное на датчике, не станет 1 - 1,5 бар.

ПОСЛЕ ВЫПОЛНЕНИЯ ОПЕРАЦИИ ПРОВЕРЬТЕ, ЧТОБЫ КРАН ЗАГРУЗКИ БЫЛ ЗАКРЫТ.

Если возникнет необходимость в выполнении процедуры загрузки несколько раз, рекомендуется проверить действительную герметичность нагревательной установки (проверьте отсутствие утечек).

– ALL 03

Вызовите квалифицированный технический персонал.

– ALL 04

Вызовите квалифицированный технический персонал.

– ALL 05

Вызовите квалифицированный технический персонал.

– ALL 06 (Рис. 27/c)

Нажмите на кнопку  механизмов управления (2), чтобы заново запустить

котёл.

Если неполадку не удалось исправить, вызовите квалифицированный технический персонал.



Рис. 27/c



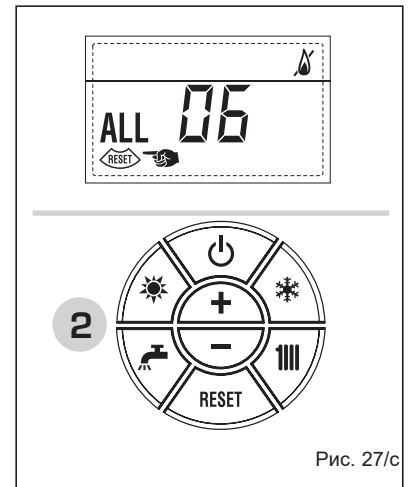

Рис. 27/a

– **ALL 07 (Рис. 27/d)**

Нажмите на кнопку  механизмов управления (2), чтобы заново запустить котёл.

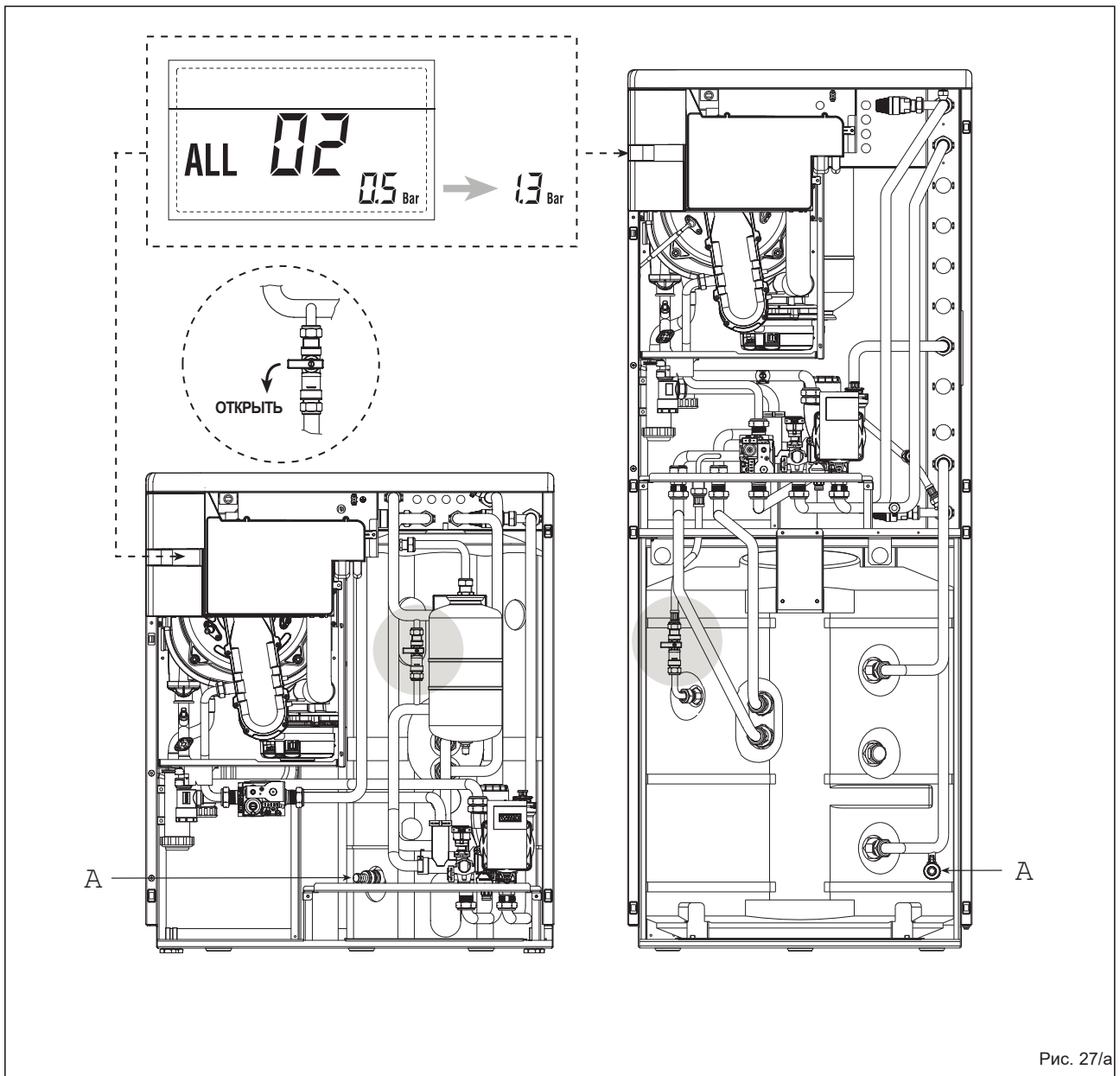
Если неполадку не удалось исправить, вызовите квалифицированный технический персонал.



Рис. 27/d

– **ALL 08**

Вызовите квалифицированный технический персонал.

– **ALL 09**

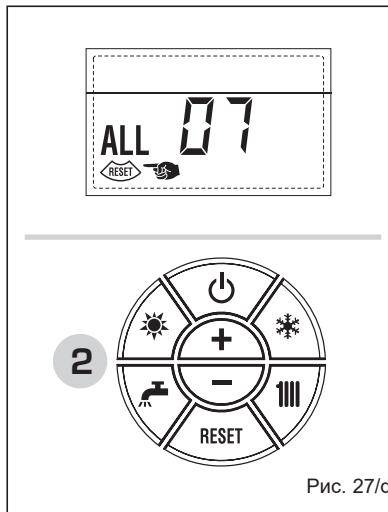
Вызовите квалифицированный технический персонал.

– **ALL 10**

Вызовите квалифицированный технический персонал.

– **ALL 13 (рис. 27/e)**

Нажмите на кнопку  механизмов управления (2), чтобы заново запустить котёл.

Если неполадку не удалось исправить, вызовите квалифицированный технический персонал.



Рис. 27/e

– **ALL 14**

Вызовите квалифицированный технический персонал.

– **ALL 15**

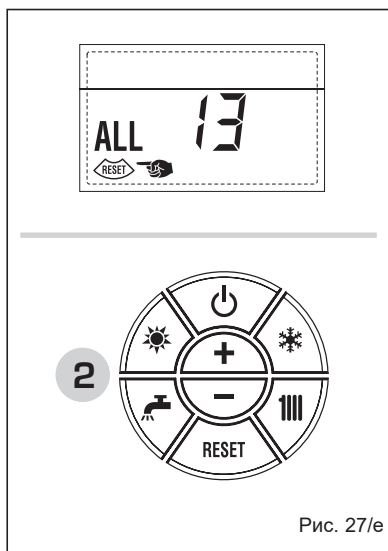
Вызовите квалифицированный технический персонал.

–  **МИГАЕТ**

Вызовите квалифицированный технический персонал.

– **От ALL 20 до ALL 29**

Вызовите квалифицированный технический персонал.

– **От ALL 30 до ALL 35**

Вызовите квалифицированный технический персонал.

– **ALL 70 и ALL 71**

Эти сигналы появляются на экране дистанционного пульта SIME HOME. Вызовите квалифицированный технический персонал.

нанесение возможного ущерба для окружающей среды и здоровья. Это также позволяет вторично использовать многие материалы, со значительным сокращением энергозатрат и экономических расходов.

ПЕРЕХОД НА ДРУГОЙ ГАЗ

В том случае, если необходимо перейти с одного типа газа на другой, обращаться только к квалифицированному персоналу

ИНСТРУКЦИИ ДЛЯ ПОЛЬЗОВАТЕЛЯ

В случае неполадки и/или неправильной работы котла следует выключить его и избегать самостоятельного вмешательства. За технической помощью необходимо обращаться только к специализированному персоналу.

ВНИМАНИЕ: Обязательно, чтобы выделенный кабель питания был заменен только запасным кабелем, заказанным и подключенным профессионально квалифицированным персоналом.





УТИЛИЗАЦИЯ ПРИБОРА (2012/19/UE)



Прибор, по окончании своего срока службы, ДОЛЖЕН ПРОХОДИТЬ УТИЛИЗАЦИЮ С ДИФФЕРЕНЦИРОВАННЫМ СБОРОМ ОТХОДОВ, как предусматривается действующим Законодательством. НЕ ДОЛЖЕН утилизироваться вместе с бытовыми отходами. Он должен сдаваться в специализированные центры по сбору дифференцированных отходов, при их наличии, или дилерам продукции, выполняющим данное обслуживание. Данный тип утилизации предотвращает

ПРИЛОЖЕНИЕ

ТЕХПАСПОРТ ИЗДЕЛИЯ

		
ATLANTIS HM	30/50 ErP	30/110 ErP
Заявленный профиль нагрузки	XL	XL
Класс энергетической сезонной эффективности системы отопления		
Класс энергетической эффективности системы ГВС		
Тепловая мощность (кВт)	29	29
Ежегодный расход электроэнергии системы отопления (гДж)	50	50
Ежегодный расход топлива системы ГВС (гДж)	19	27
Энергетическая сезонная эффективность системы отопления (%)	91	91
Энергетическая эффективность системы ГВС (%)	78	72
Звуковая мощность дБ(A)	47	42
<p>Меры предосторожности, предпринимаемые в момент монтажа, установки или техобслуживания устройства, содержатся в руководстве на котел</p> <p>Соответствует приложению IV (пункт 2) регламента (ЕС) № 811/2013, дополняющего Директиву 2010/30/UE</p>		

	
ATLANTIS HM	30 T ErP
Класс энергетической сезонной эффективности системы отопления	
Тепловая мощность (кВт)	29
Ежегодный расход электроэнергии системы отопления (гДж)	50
Энергетическая сезонная эффективность системы отопления (%)	92
Звуковая мощность дБ(A)	45
<p>Меры предосторожности, предпринимаемые в момент монтажа, установки или техобслуживания устройства, содержатся в руководстве на котел</p> <p>Соответствует приложению IV (пункт 1) регламента (ЕС) № 811/2013, дополняющего Директиву 2010/30/UE</p>	

ПРИЛОЖЕНИЕ АА.1 - ATLANTIS HM 30 T ErP (код. 8111301)

RUS

Сведения, предоставляемые для обогревательных и комбинированных котлов							
Модели:		ATLANTIS HM 30 T ErP					
Конденсационный котел:		ДА					
Низкотемпературный котел:		ДА					
Котел типа B11:		No					
Когенерационная отопительная установка:		No		Оснащен дополнительной отопительной установкой:		No	
Отопительная комбинированная установка:		No					
Элемент	Символ	Значение	Ед.	Элемент	Символ	Значение	Ед.
Номинальная тепловая мощность	P_n	29	kW	Сезонная энергетическая эффективность системы отопления	η_s	92	%
Для обогревательных и комбинированных котлов: полезная тепловая мощность				Для обогревательных и комбинированных котлов: полезная эффективность			
При номинальной тепловой мощности и высокотемпературном режиме ^a	P_4	28,8	kW	При номинальной тепловой мощности и высокотемпературном режиме (*)	η_4	87,8	%
При 30% номинальной тепловой мощности и низкотемпературном режиме ^b	P_1	8,64	kW	При 30% номинальной тепловой мощности и низкотемпературном режиме (*)	η_1	96,5	%
Дополнительный расход электроэнергии				Другие элементы			
При полной нагрузке	el_{\max}	0,053	kW	Тепловые потери в резервном режиме	$Ps_{\text{тбв}}$	0,082	kW
При частичной нагрузке	el_{\min}	0,013	kW	Энергопотребление запальной горелки	P_{ign}	0	kW
В резервном режиме	PSB	0,003	kW	Выбросы NOx	NOx	23	mg/kWh
Для комбинированных отопительных установок:							
Заявленный профиль нагрузки	--			Энергетическая эффективность системы нагрева воды	η_{wh}	--	%
Ежедневное потребление электроэнергии	Q_{elec}	--	kWh	Ежедневный расход топлива	$Q_{\text{топливо}}$	--	kWh
Контактная информация	Fonderie Sime S.p.A. Via Garbo 27, 37045 Legnago (VR) ITALIA						
<p>a. <i>Высокотемпературный режим: температура возврата 60°C на входе и 80°C рабочая температура на выходе устройства.</i></p> <p>b. <i>Низкотемпературный режим: температура возврата (на входе в котел) для конденсационных котлов 30°C, для низкотемпературных котлов 37°C и для других котлов 50°C.</i></p>							
(*) Параметры КПД были рассчитаны с тепловой способностью H_s .							

ПРИЛОЖЕНИЕ АА.1 - ATLANTIS HM 30/50 ErP (код. 8111311)

Сведения, предоставляемые для обогревательных и комбинированных котлов							
Модели:		ATLANTIS HM 30/50 ErP					
Конденсационный котел:		ДА					
Низкотемпературный котел:		ДА					
Котел типа B11:		No					
Когенерационная отопительная установка:		No		Оснащен дополнительной отопительной установкой:		No	
Отопительная комбинированная установка:		ДА					
Элемент	Символ	Значение	Ед.	Элемент	Символ	Значение	Ед.
Номинальная тепловая мощность	P_n	29	kW	Сезонная энергетическая эффективность системы отопления	η_s	91	%
Для обогревательных и комбинированных котлов: полезная тепловая мощность				Для обогревательных и комбинированных котлов: полезная эффективность			
При номинальной тепловой мощности и высокотемпературном режиме ^a	P_4	28,8	kW	При номинальной тепловой мощности и высокотемпературном режиме (*)	η_4	87,8	%
При 30% номинальной тепловой мощности и низкотемпературном режиме ^b	P_1	8,64	kW	При 30% номинальной тепловой мощности и низкотемпературном режиме (*)	η_1	96,5	%
Дополнительный расход электроэнергии				Другие элементы			
При полной нагрузке	e_{max}^{el}	0,053	kW	Тепловые потери в резервном режиме	P_{stby}	0,191	kW
При частичной нагрузке	e_{min}^{el}	0,013	kW	Энергопотребление запальной горелки	P_{ign}	0	kW
В резервном режиме	PSB	0,003	kW	Выбросы NOx	NOx	23	mg/kWh
Для комбинированных отопительных установок:							
Заявленный профиль нагрузки	XL			Энергетическая эффективность системы нагрева в оды	η_{wh}	78	%
Ежедневное потребление электроэнергии	Q_{elec}	0,121	kWh	Ежедневный расход топлива	$Q_{топливо}^{fuel}$	25,523	kWh
Контактная информация		Fonderie Sime S.p.A. Via Garbo 27, 37045 Legnago (VR) ITALIA					
<p>a. <i>Высокотемпературный режим: температура возврата 60°C на входе и 80°C рабочая температура на выходе устройства.</i></p> <p>b. <i>Низкотемпературный режим: температура возврата (на входе в котел) для конденсационных котлов 30°C, для низкотемпературных котлов 37°C и для других котлов 50°C.</i></p>							
(*) Параметры КПД были рассчитаны с тепловой способностью Hs.							

ПРИЛОЖЕНИЕ АА.1 - ATLANTIS HM 30/110 ErP (код. 8111321)

RUS

Сведения, предоставляемые для обогревательных и комбинированных котлов							
Модели:		ATLANTIS HM 30/110 ErP					
Конденсационный котел:		ДА					
Низкотемпературный котел:		ДА					
Котел типа B11:		No					
Когенерационная отопительная установка:		No		Оснащен дополнительной отопительной установкой:		No	
Отопительная комбинированная установка:		ДА					
Элемент	Символ	Значение	Ед.	Элемент	Символ	Значение	Ед.
Номинальная тепловая мощность	P_n	29	kW	Сезонная энергетическая эффективность системы отопления	η_s	91	%
Для обогревательных и комбинированных котлов: полезная тепловая мощность				Для обогревательных и комбинированных котлов: полезная эффективность			
При номинальной тепловой мощности и высокотемпературном режиме ^a	P_4	28,8	kW	При номинальной тепловой мощности и высокотемпературном режиме (*)	η_4	87,8	%
При 30% номинальной тепловой мощности и низкотемпературном режиме ^b	P_1	8,64	kW	При 30% номинальной тепловой мощности и низкотемпературном режиме (*)	η_1	96,5	%
Дополнительный расход электроэнергии				Другие элементы			
При полной нагрузке	el_{max}^{max}	0,053	kW	Тепловые потери в резервном режиме	P_{sby}	0,241	kW
При частичной нагрузке	el_{min}^{min}	0,013	kW	Энергопотребление запальной горелки	P_{ign}	0	kW
В резервном режиме	PSB	0,003	kW	Выбросы NOx	NOx	23	mg/kWh
Для комбинированных отопительных установок:							
Заявленный профиль нагрузки	XL			Энергетическая эффективность системы нагрева в оды	η_{wh}	72	%
Ежедневное потребление электроэнергии	Q_{elec}	0,192	kWh	Ежедневный расход топлива	Q_{fuel} $Q_{топливо}$	33,702	kWh
Контактная информация		Fonderie Sime S.p.A. Via Garbo 27, 37045 Legnago (VR) ITALIA					
<p>a. <i>Высокотемпературный режим: температура возврата 60°C на входе и 80°C рабочая температура на выходе устройства.</i></p> <p>b. <i>Низкотемпературный режим: температура возврата (на входе в котел) для конденсационных котлов 30°C, для низкотемпературных котлов 37°C и для других котлов 50°C.</i></p>							
(*) Параметры КПД были рассчитаны с тепловой способностью Hs.							



Fonderie Sime S.p.A - Via Garbo, 27 - 37045 Legnago (Vr)
Tel. +39 0442 631111 - Fax +39 0442 631292 - www.sime.it